

Dell™ Latitude™ E6500

Beállítási és gyors referencia kézikönyv

Ez az útmutató áttekintést ad a számítógép funkcióira, műszaki adataira, gyors üzembeállítására, szoftverére és hibaelhárítására vonatkozó információkra. Az operációs rendszerre, eszközökre és technológiákra vonatkozó bővebb információkért lásd a *Dell Technology Útmutatót* a support.dell.com weboldalon.

Típus PP30L

Megjegyzések, közlemények és figyelmeztetések



MEGJEGYZÉS: A MEGJEGYZÉS a számítógép biztonságosabb és hatékonyabb használatát elősegítő fontos tudnivalókat tartalmaznak.



FIGYELMEZTETÉS: A FIGYELMEZTETÉS hardver meghibásodás vagy adatvesztés potenciális lehetőségére hívja fel a figyelmet, egyben közli a probléma elkerülésének módját.



VIGYÁZAT! A VIGYÁZAT esetleges tárgyi és személyi sérülésekre, illetve életveszélyre hívják fel a figyelmet.

Ha az Ön által vásárolt számítógép Dell™ n Series típusú, a dokumentumban szereplő, Microsoft® Windows® operációs rendszerekkel kapcsolatos utalások nem érvényesek.

A Macrovision termékére vonatkozó nyilatkozat

Ez a termék olyan szerzői jogokkal védett technológiát tartalmaz, amelyre U.S. szabadalmak és más szellemi tulajdonjogok érvényesek. A szerzői jog hatálya alá tartozó védelmi technológia kizárólag a Macrovision Corporation engedélyével, csak otthoni vagy egyéb korlátozott megtekintési célra használható fel, amennyiben a Macrovision Corporation más felhatalmazást nem ad. Tilos a termék visszafertézte vagy gépi kódból történő visszafordítása.

A dokumentumban közölt információ külön értesítés nélkül is megváltozhat.

© 2008 Dell Inc. Minden jog fenntartva.

A Dell Inc. előzetes írásos engedélye nélkül szigorúan tilos a dokumentumot bármiféle módon sokszorosítani.

A szövegben használt védjegyek: A *Dell*, *Latitude*, *Wi-Fi Catcher*, *Dell MediaDirect*, *DellConnect*, és a *DELL* embléma a Dell Inc. védjegyei; A *Bluetooth* a Bluetooth SIG, Inc. tulajdonában lévő bejegyzett védjegy, és a Dell használatában van licenc alapján; Az *Intel* bejegyzett védjegy, és a *Core* az Intel Corporation az Egyesült Államokban és más országokban bejegyzett védjegye; A *Blu-ray Disc* a Blu-ray Disc Association bejegyzett védjegye; A *Microsoft*, *Windows*, *Windows Vista* és a *Windows Vista* start gomb embléma Microsoft Corporation védjegyei vagy az Egyesült Államokban és/vagy más országokban bejegyzett védjegyei.

A dokumentumban egyéb védjegyek és védett nevek is szerepelhetnek, amelyek a védjegyet vagy nevet bejegyeztető cégre, valamint annak termékeire vonatkoznak. A Dell Inc. elhárít minden, a sajtóján kívüli védjegyekkel és márkanevekkel kapcsolatban benyújtott tulajdonjogi keresetet.

Tipus PP30L

2008. április

A.sz. P992C

Mód. A00

Tartalomjegyzék

1	A számítógép	7
	Előlnézet	7
	Hátulnézet	9
	Az akkumulátor eltávolítása	10
	Vezeték nélküli kapcsoló és Dell™ Wi-Fi Catcher™ hálózat kereső	11
2	A számítógép összeállítása	13
	Gyors telepítés	13
	Csatlakozás az Internethez.	16
	Internet kapcsolat beállítása	16
	Információk átvitele az új számítógépre.	18
	Microsoft® Windows® XP operációs rendszer	18
	Microsoft Windows Vista®.	22
3	Műszaki adatok	23

4	Hibaelhárítás	33
	Eszközök	33
	Üzemjelző fények.	33
	Hangkódok.	34
	Hibaüzenetek	35
	Rendszerüzenetek	42
	Szoftveres és hardveres problémák megoldása	44
	Dell Diagnostics (Dell diagnosztika)	45
	Hibaelhárítási javaslatok	47
	Tápellátással kapcsolatos problémák	47
	Memóriaproblémák.	49
	Lefagyások és szoftverproblémák	50
	Dell Technical Update szolgálat.	52
	Dell Support Utility	52
5	Szoftver újratelepítése.	55
	Illesztőprogramok	55
	Az illesztőprogramok megkeresése	55
	Az illesztőprogramok és segédprogramok újratelepítése	56
	Az operációs rendszer visszaállítása.	59
	A Microsoft® Windows® rendszer-visszaállítás használata	59
	A Dell Factory Image Restore (Dell gyári lemezkép visszaállítása) használata.	61
	Az Operating System (Operációs rendszer) adathordozó használata	63

6	Segítségkérés	65
	Segítségyszerzés	65
	Műszaki támogatás és ügyfélszolgálat	66
	DellConnect™.	66
	Online Szolgáltatások	66
	AutoTech Service.	67
	Automatizált rendelési állapot szolgálat.	68
	Problémák a rendeléssel	68
	Termékinformáció	68
	Eszközök visszaküldése garanciális javításra vagy visszafizetésre	68
	Telefonhívás előtti teendők.	69
	Kapcsolatba lépés a Dell-lel	71
7	Információkeresés	73
	Tárgymutató	77

A számítógép

 **MEGJEGYZÉS:** Ha többet akar megtudni a számítógép funkcióiról, olvassa el a *Dell™ Technology Útmutatót* a számítógépén vagy a support.dell.com weboldalon.

Előlnézet

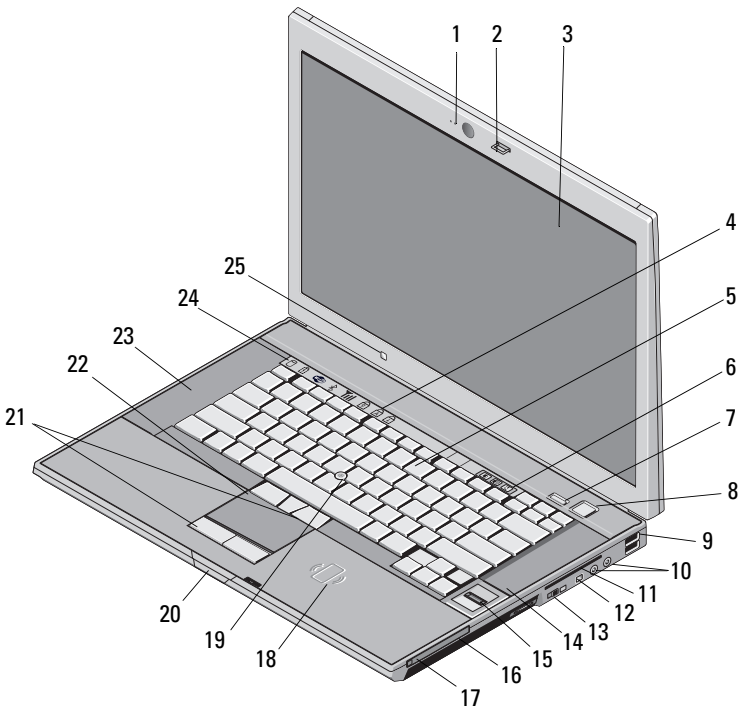

- | | | | |
|---|---------------------------------|---|------------------------------------|
| 1 | kamera és mikrofon (opcionális) | 2 | a képernyő zárja |
| 3 | képernyő | 4 | a billentyűzet állapotjelző-lámpái |

5	billentyűzet	6	hangerő-szabályozó gombok
7	Dell ControlPoint (DCP) gomb	8	tápellátás gomb
9	USB-csatlakozók (2)	10	audio (line kimenet) és mikrofon (line bemenet) csatlakozó
11	smart card foglalata	12	IEEE 1394a csatlakozó
13	vezeték nélküli kapcsoló és Dell™ Wi-Fi Catcher™ Hálózat Kereső gomb	14	hangszóró
15	ujjlenyomat olvasó (opcionális)	16	moduldokkoló egység
17	PC-kártya nyílása	18	érintékező nélküli smart-card leolvasó
19	joystick-bütyök	20	képernyő zár kioldó
21	pöccökegér gombok/érintőpanel gombok	22	érintőpanel (touch pad)
23	hangszóró	24	az eszközök állapotjelző-lámpái
25	környezeti világítás érzékelő		

Hátulnézet

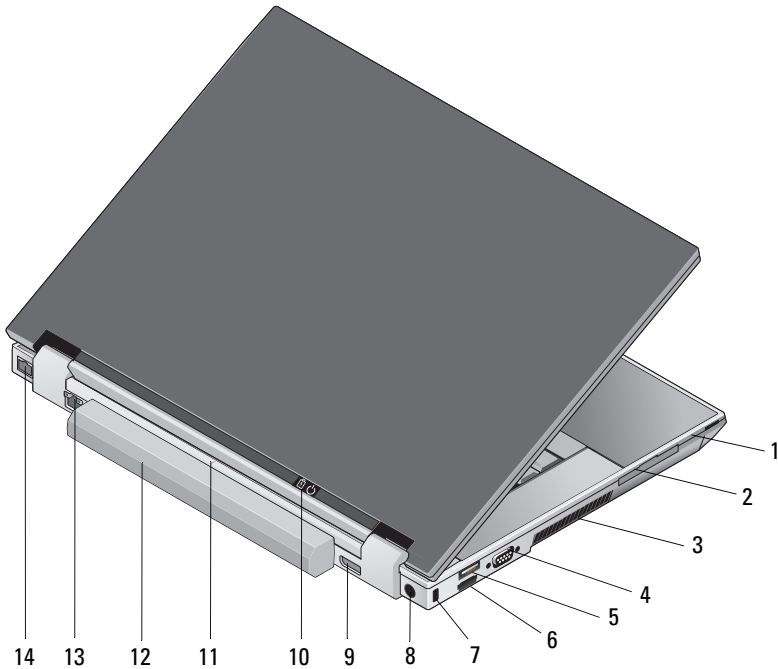

- | | | | |
|----|----------------------------------|----|----------------------------------|
| 1 | SecureDigital (SD) kártya nyílás | 2 | ExpressCard kártyanyílás |
| 3 | szellőzőnyílások | 4 | monitorcsatlakozó |
| 5 | USB-csatlakozó | 6 | eSATA/USB csatlakozó |
| 7 | biztonsági kábel nyílása | 8 | Hálózati tápadapter csatlakozó |
| 9 | DisplayPort | 10 | tápellátás fény/akkumulátor fény |
| 11 | dokkolási illesztés jelző | 12 | akkumulátor |
| 13 | hálózati csatlakozó (RJ-45) | 14 | modemcsatlakozó (RJ-11) |

- ⚠ VIGYÁZAT!** A számítógép szellőző- és egyéb nyílásait soha ne zárja el, a nyílásokon semmit ne dugjon be, illetve ne hagyja, hogy a nyílásokban por rakódjon le. Működés közben ne tartsa a Dell számítógépet rosszszellőző helyen, például becsukott táskában. Megfelelő szellőzés hiányában károsodhat a számítógép vagy tűz keletkezhet. A számítógép melegedés esetén bekapcsolja a ventilátort. A ventilátor által keltett zaj normális, és nem jelenti azt, hogy probléma lenne a ventilátorral vagy a számítógéppel.

Az akkumulátor eltávolítása

- ⚠ VIGYÁZAT!** Az ebben a részben ismertetett műveletek elvégzése előtt olvassa el a a számítógéphez kapott biztonsági utasításokat.
- ⚠ VIGYÁZAT!** Az akkumulátor eltávolítása vagy cseréje előtt kapcsolja ki a számítógépet. Ezután húzza ki a tápadaptert a konnektorból és a számítógépből, húzza ki a modemet a fali aljzatból és a számítógépből, és válasszon le minden külső kábelt a számítógépről.
- ⚠ VIGYÁZAT!** Nem megfelelő elem használata növeli a tűz- és robbanásveszélyt. Az akkumulátort csak a Delltől származó, kompatibilis akkumulátorra cserélje. Az akkumulátort az Ön Dell™ számítógépével történő használatra terveztük. Számítógépéhez ne használjon más számítógépekből származó akkumulátort.

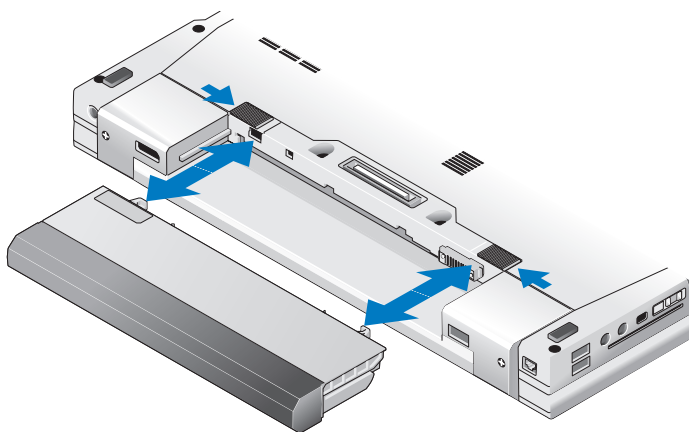

Vezeték nélküli kapcsoló és Dell™ Wi-Fi Catcher™ hálózat kereső



vezeték nélküli kapcsoló ikon







Dell Wi-Fi Catcher hálózat keresőikon

A vezeték nélküli kapcsolót használja a vezeték nélküli hálózatok engedélyezéséhez vagy letiltásához, és a Wi-Fi Catcher hálózat keresőt a hálózatok kereséséhez. A vezeték nélküli kapcsolóra és a Wi-Fi Catcher hálózat keresőre vonatkozó bővebb információért lásd a *Dell Technology Útmutatót* a számítógépen vagy a **support.dell.com** weboldalon. Az internetre való kapcsolódásról lásd „Csatlakozás az Internethez“ 16. oldal.

A számítógép összeállítása

Gyors telepítés

-  **VIGYÁZAT!** Az ebben a részben ismertetett műveletek elvégzése előtt olvassa el a a számítógéphez kapott biztonsági utasításokat.
-  **VIGYÁZAT!** Az egyenáramú adapter világszerte bármely hálózati csatlakozóaljzattal működik. Mindemellett, a tápcsatlakozók és elosztók országonként eltérőek lehetnek. Nem megfelelő kábellel vagy ha azt helytelenül csatlakoztatja a hálózati csatlakozóaljzatra vagy elosztóra, tüzet okozhat vagy a készülék károsodását okozhatja.
-  **FIGYELMEZTETÉS:** Amikor az egyenáramú adapter kábelét kihúzza a számítógépből, a csatlakozót fogja meg és ne a kábelt, majd húzza meg határozottan, de óvatosan a kábel sérülésének elkerülése érdekében. Mikor felcsavarja a váltakozó áramú adapter kábelét, győződjön meg, hogy követi a csatlakozó szögét, hogy elkerülje a kábel sérülését.
-  **MEGJEGYZÉS:** Egyes eszközök nem találhatóak a csomagban, ha nem rendelte meg azokat.
- 1 Csatlakoztassa a váltakozó áramú átalakítót a számítógép tápcsatlakozójához és a fali csatlakozóaljzathoz.

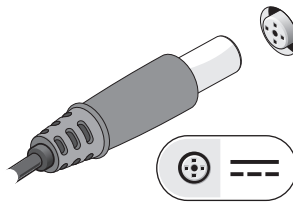

2 Csatlakoztassa a hálózati kábelt.

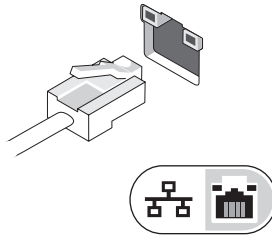

3 Csatlakoztassa az USB eszközöket, mint az egér, billentyűzet.

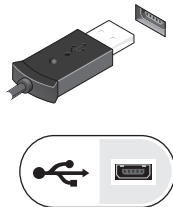

4 Csatlakoztassa az IEEE 1394 eszközöket, mint például DVD lejátszó.

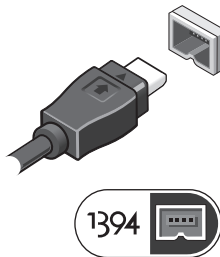

- 5 Nyissa fel a számítógép képernyőjét, és a számítógép bekapcsolásához nyomja meg a tápellátás gombot.



MEGJEGYZÉS: Javasoljuk, hogy bármilyen kártya telepítése előtt, a számítógép dokkoló állomáshoz vagy egyéb külső eszközhöz, például nyomtatóhoz történő csatlakoztatása előtt egyszer indítsa újra a számítógépet.

- 6 Kapcsolódjon az internethez. Lásd „Csatlakozás az Internethez“ 16. oldal.

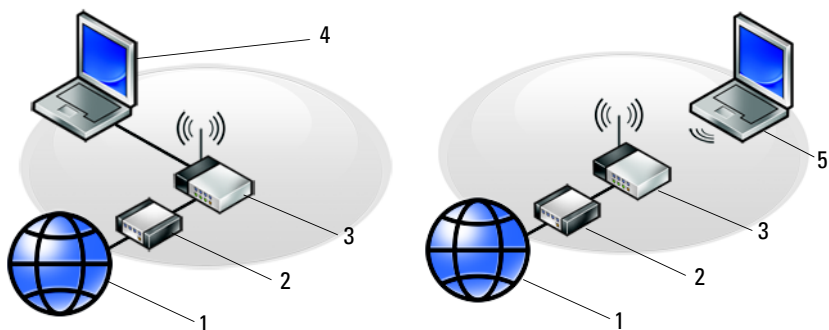

- | | | | |
|---|--|---|--|
| 1 | Internetszolgáltatás | 2 | kábel vagy DSL-modem |
| 3 | vezeték nélküli útválasztó | 4 | laptop <i>vezetékes</i> csatlakozással |
| 5 | laptop <i>vezeték nélküli</i> csatlakozással | | |

Csatlakozás az Internethez



MEGJEGYZÉS: Az internetszolgáltatók és ajánlataik országoként változnak.

Az internethez való csatlakozáshoz szüksége van egy modemes vagy hálózati kapcsolatra, valamint egy internetszolgáltatóra. *Amennyiben betárcsázós kapcsolatot használ*, csatlakoztassa a telefonvonalat a számítógép modemsatlakozójába és a telefon fali aljzatába mielőtt megkezdí az internet kapcsolat beállítását. *Amennyiben DSL vagy kábel/műholdas modemkapcsolatot használ*, kérjen útmutatást a beállításhoz internetszolgáltatójától.

Internet kapcsolat beállítása

Internet kapcsolat beállítása az internetszolgáltató (ISP) által nyújtott ikon segítségével:

- 1 Mentsen el, és zárjon be minden nyitott fájlt, majd lépjen ki minden futó alkalmazásból.
- 2 Duplán kattintson az internetszolgáltató ikonjára a Microsoft® Windows® asztalon.
- 3 A beállítás elvégzéséhez kövesse a képernyőn megjelenő utasításokat.

Amennyiben az asztalon nincs ISP ikon, vagy ha az internet kapcsolatot egy másik internetszolgáltatóval akarja létrehozni, kövesse az alábbi szakaszok közül a megfelelőt.



MEGJEGYZÉS: Amennyiben nem tud kapcsolódni az internethez, lásd a *Dell Technology Útmutatót*. Amennyiben a múltban sikeresen csatlakozott, lehetséges, hogy az internetszolgáltató (ISP) átmeneti üzemzavaráról van szó. Lépjen kapcsolatba internetszolgáltatójával a szolgáltatás állapotának ellenőrzése céljából, vagy próbálja meg újra a csatlakozást később.



MEGJEGYZÉS: Készítse elő az internetszolgáltatótól kapott információkat. Amennyiben nincs internetszolgáltatója, tanulmányozza a **Kapcsolódás az internethez** varázslót a Microsoft® Windows® **Start** menüjében a **Súgó és támogatás** funkcióban.

Microsoft® Windows® XP operációs rendszer

- 1 Mentsen el, és zárjon be minden nyitott fájlt, majd lépjen ki minden futó alkalmazásból.
- 2 Kattintson **Start**→ **Internet Explorer**→ **Kapcsolódás az internethez**.
- 3 A következő ablakban kattintson a megfelelő lehetőségre:
 - Amennyiben nincsen internetszolgáltatója (ISP), kattintson a **Válasszok egy internetszolgáltatót (ISP) a felkínált listából** pontra.
 - Amennyiben kapott beállítási információkat internetszolgáltatójától, de nem kapott telepítő CD-t, kattintson a **Kézzel állítom be a kapcsolatot** pontra.
 - Amennyiben rendelkezik CD-vel, kattintson az **Az internetszolgáltatótól kapott lemezt használom** pontra.
- 4 Kattintson a **Tovább** gombra.

Amennyiben a 3. lépés pontnál a **Kézzel állítom be a kapcsolatot** lehetőséget választotta, folytassa itt: 5. lépés. Ellenkező esetben a telepítés befejezéséhez kövesse a képernyőn megjelenő utasításokat.



MEGJEGYZÉS: Amennyiben nem tudja, hogy melyik csatlakozástípust válassza, lépjen kapcsolatba internetszolgáltatójával.

- 5 Kattintson a megfelelő opcióra a **Hogyan szeretne kapcsolódni az internethez?** kérdés alatt, majd kattintson a **Tovább** gombra.
- 6 A telepítés befejezéséhez használja az internetszolgáltatójától kapott információkat.

Microsoft Windows Vista®

- 1 Mentsen el, és zárjon be minden nyitott fájlt, majd lépjen ki minden futó alkalmazásból.
- 2 Kattintson a Windows Vista Start gombjára a → **Vezérlőpult**ra.
- 3 A **Hálózat és Internet** elemnél válassza a **Kapcsolódás az internethez** lehetőséget.

- 4 A **Kapcsolódás az internethez** ablakban, válassza vagy a **Szélessáv (PPPoE)** vagy a **Betércsázás**, attól függően, hogy hogyan akar csatlakozni.
 - Válassza a **Szélessáv** elemet, ha DSL vagy műholdas modem, kábeltelevíziós modem vagy Bluetooth vezeték nélküli technológia használatával kíván csatlakozni az internetre.
 - Válassza a **Betércsázás** elemet, ha telefonos modemet vagy ISDN kapcsolatot használ.
-  **MEGJEGYZÉS:** Amennyiben nem tudja, hogy milyen csatlakozástípust válasszon, kattintson a **Segítség a választáshoz** gombra, vagy lépjen kapcsolatba internetszolgáltatójával.
- 5 Kövesse a képernyőn megjelenő utasításokat, és a beállítás befejezéséhez használja az internetszolgáltatójától kapott beállítási információkat.

Információk átvitele az új számítógépre

Microsoft® Windows® XP operációs rendszer

A Windows XP operációs rendszer a Fájlok és beállítások átvitele varázslóval könnyíti meg az adatok átvitelét a forrásszámítógépről egy új számítógépre.

Az adatokat hálózaton vagy egy soros kapcsolaton keresztül viheti át az új számítógépre, vagy tárolhatja azokat cserélhető adathordozón, például írható CD-n az új számítógépre való átvitel céljából.

 **MEGJEGYZÉS:** Úgy is átvihet információkat régi számítógépről egy újra, hogy közvetlenül csatlakoztat egy soros kábelt a két számítógép bemeneti/kimeneti (I/O) portjaihoz. A két számítógép közötti közvetlen kábeles csatlakozás beállítására vonatkozó utasításokért lásd: Microsoft Knowledge Base Article #305621 (Microsoft tudásbázis, cikkszám 305621) *How to Set Up a Direct Cable Connection Between Two Computers in Windows XP* (Két számítógép közötti közvetlen kábeles kapcsolat beállítása Windows XP alatt). Előfordulhat, hogy bizonyos országokban ez az információ nem érhető el.

Ahhoz, hogy információkat vigyen át egy új számítógépre, a Fájlok és beállítások átvitele varázslót kell futtatnia.

Fájlok és beállítások átvitele varázsló futtatása az Operációs rendszer adathordozóval



MEGJEGYZÉS: Ehhez az eljáráshoz szükség van az *Operációs rendszer* adathordozóra. Ez az adathordozó opcionális és nem minden számítógéphez társított.

Új számítógép felkészítése a fájltvitelre:

- 1 Nyissa meg a Fájlok és beállítások átvitele varázslót: kattintson a **Start**→ **Minden program**→ **Kellékek**→ **Rendszereszközök**→ **Fájlok és beállítások átvitele varázsló** elemre.
- 2 Amikor megjelenik a **Fájlok és beállítások átvitele varázsló** üdvözlőképernyője, kattintson a **Tovább** gombra.
- 3 A **Melyik ez a számítógép?** képernyőn kattintson az **Új számítógép**→ **Tovább** elemre.
- 4 A **Rendelkezik Windows XP CD-vel?** képernyőn kattintson az **A Windows XP CD-ről fogom használni a varázslót**→ **Tovább** elemre.
- 5 Amikor megjelenik a **Most menjen a régi számítógéphez** képernyő, menjen a régi vagy a forrásként használt számítógéphez. Ezúttal *ne* kattintson a **Tovább** gombra.

Adatok másolása a régi számítógépről:

- 1 A régi számítógépbe helyezze be a Windows XP *Operációs rendszer* adathordozót.
- 2 Az **Üdvöзли Önt a Microsoft Windows XP** képernyőn kattintson a **További feladatok elvégzése** elemre.
- 3 A **Mit szeretne tenni?** panelen kattintson a **Fájlok és beállítások átvitele**→ **Tovább** elemre.
- 4 A **Melyik ez a számítógép?** képernyőn kattintson a **Régi számítógép**→ **Tovább** elemre.
- 5 Az **Átviteli módszer kiválasztása** képernyőn kattintson a kívánt átviteli módra.
- 6 A **Mit szeretne átvinni?** képernyőn válassza ki az átvinni kívánt elemeket, majd kattintson a **Tovább** gombra.
Miután az adatok másolása befejeződött, megjelenik az **összegyűjtési szakasz befejezése** képernyő.
- 7 Kattintson a **Befejezés** gombra.

Az adatok átvitele az új számítógépre:

- 1 A **Most menjen a régi számítógéphez** képernyőn az új számítógépen kattintson a **Tovább** gombra.
- 2 A **Hol vannak a fájlok és a beállítások?** képernyőn válassza ki a beállítások és fájlok átvitelénél használni kívánt módszert, és kattintson a **Tovább** gombra.
A varázsló alkalmazza az összegyűjtött fájlokat és beállításokat az új számítógépre.
- 3 A **Kész** képernyőn, kattintson a **Kész** gombra, és indítsa újra a számítógépet.

A Fájlok és beállítások átvitele varázsló futtatása az operációs rendszert tartalmazó adathordozó nélkül

Ahhoz, hogy az *Operációs rendszer* adathordozó nélkül futtassa a Fájlok és beállítások átvitele varázslót, létre kell hoznia egy varázslólemezt, amely lehetővé teszi a biztonsági másolati rendszerképfájl létrehozását egy cserélhető adathordozón.

Varázslólemezt új számítógépen Windows XP alatt a következő lépések végrehajtásával hozhat létre:

- 1 Nyissa meg a Fájlok és beállítások átvitele varázslót: kattintson a **Start**→ **Minden program**→ **Kellékek**→ **Rendszerezszközök**→ **Fájlok és beállítások átvitele varázsló** elemre.
- 2 Amikor megjelenik a **Fájlok és beállítások átvitele varázsló** üdvözlőképernyője, kattintson a **Tovább** gombra.
- 3 A **Melyik ez a számítógép?** képernyőn kattintson az **Új számítógép**→ **Tovább** elemre.
- 4 A **Rendelkezik Windows XP CD-vel?** képernyőn kattintson a **Varázslólemez létrehozása a következő meghajtón** elemre, majd a **Tovább** gombra.
- 5 Helyezze be a cserélhető adathordozót, például egy írható CD-t, majd kattintson az **OK** gombra.
- 6 Amikor befejeződött a lemez létrehozása, és megjelenik a **Most menjen régi számítógépéhez** üzenet, *ne* kattintson a **Tovább** gombra.
- 7 Menjen a régi számítógéphez.

Adatok másolása a régi számítógépről:

- 1 Helyezze be a varázsló lemezét a régi számítógépbe és kattintson a **Start**→**Futtatás** menüponton.
- 2 A **Futtatás** ablak **Megnyitás** mezőjében keresse meg a **fastwiz** elérési útvonalát (a megfelelő cserélhető adathordozón), és kattintson az **OK** gombra.
- 3 A **Fájlok és beállítások átvitele varázsló** üdvözlő képernyőjén kattintson a **Tovább** gombra.
- 4 A **Melyik ez a számítógép?** képernyőn kattintson a **Régi számítógép**→**Tovább** elemre.
- 5 Az **Átviteli módszer kiválasztása** képernyőn kattintson a kívánt átviteli módra.
- 6 A **Mit szeretne átvinni?** képernyőn válassza ki az átvinni kívánt elemeket, majd kattintson a **Tovább** gombra.
Miután az adatok másolása befejeződött, megjelenik **Az összegyűjtési szakasz befejezése** képernyő.
- 7 Kattintson a **Befejezés** gombra.

Az adatok átvitele az új számítógépre:

- 1 Az új számítógépen, a **Most menjen a régi számítógépéhez** párbeszédpanelen kattintson a **Tovább** gombra.
- 2 A **Hol vannak a fájlok és a beállítások?** képernyőn válassza ki a beállítások és fájlok átvitelénél használni kívánt módszert, és kattintson a **Tovább** gombra. Kövesse a kijelzőn megjelenő utasításokat.

A varázsló beolvassa az összegyűjtött fájlokat és beállításokat, és átmásolja a számítógépre.

Miután minden fájl és beállítás átmásolása megtörtént, megjelenik a **Befejezés** képernyő.

- 3 Kattintson a **Kész** gombra, majd indítsa újra az új számítógépet.



MEGJEGYZÉS: A műveletre vonatkozó bővebb információért a **support.dell.com** weboldalon keresse meg a 154781 számú dokumentumot (*What Are The Different Methods To Transfer Files From My Old Computer To My New Dell™ Computer Using the Microsoft® Windows® XP Operating System?*) (Az új és a régi Dell™ számítógépem közötti fájlátvitel különféle módszerei Microsoft® Windows® operációs rendszer használatával?).



MEGJEGYZÉS: A Dell™ Knowledge Base (Dell™ tudásbázis) dokumentum nem minden országban érhető el.

Microsoft Windows Vista®

- 1 Kattintson a Windows Vista Start gombra , majd kattintson következőre: **Fájlok és beállítások átvitele** → **Windows Easy Transfer indítása**.
- 2 A **Felhasználói fiók felügyelete** párbeszédablakban kattintson a **Folytatás** gombra.
- 3 Kattintson az **Új átvitel indítása** vagy a **Folyamatban lévő átvitel folytatása** lehetőségre.
- 4 Kövesse a Windows Áttelepítő varázsló képernyőn megjelenő utasításait.

Műszaki adatok



MEGJEGYZÉS: A kínált opciók régióként eltérőek lehetnek. Ha a számítógép konfigurációjáról bővebb információt szeretne, kattintson a **Start** → **Súgó és támogatás** menüpontra, és válassza a számítógép adatainak megtekintését.

Processzor

Processzor típusa	Intel® Core™ 2 kétmagos processzor
L2 gyorsítár	6 MB
Rendszerbusz frekvencia	1067 MHz

Tárolási

Merevlemez	SATA
Második merevlemezhard drive	megható foglaltban (opcionális)

Rendszerinformáció

Chipkészlet	Intel 45 Express
Adatbusz szélesség	64 bit
DRAM busz szélesség	64 bit
Processzor cím busz szélesség	36 bit
Flash EPROM	SPI 32 Mbit
PCI busz (csak diszkrét grafikus kártya)	x16 PCIe

PC kártya

CardBus vezérlő	Ricoh R5C847
PC kártya csatlakozó	egy (egy Type I vagy Type II kártyát támogat)
Támogatott kártyák	3,3 V és 5 V
PC kártya csatlakozó méret	80 tűs

ExpressCard

MEGJEGYZÉS: Az ExpressCard nyílás csak ExpressCard-hoz használható NEM támogatja a PC kártyákat.

ExpressCard csatlakozó	ExpressCard bővítőhely (támogat mind USB- mind PCIe-alapú interfészeket)
Támogatott kártyák	ExpressCard/54 és ExpressCard/34 kivitelek

Secure Digital (SD) memóriakártya olvasó

Támogatott kártyák	SD, SDIO, SD HC, Mini SD (adapterrel) MMC, MMC+, Mini MMC (adapterrel)
--------------------	---

Memória

Memóriamodul csatlakozó	két DIMM kártyanyílás
Memória konfigurációk	512 MB (1 DIMM) 1 GB (1 DIMM vagy 2 DIMM) 2 GB (1 DIMM vagy 2 DIMM) 4 GB (1 DIMM vagy 2 DIMM, csak Microsoft® Windows Vista®) 8 GB (2 DIMM, csak Windows Vista)
Memória típusa	DDR II 667 MHz és 800 MHz (ha támogatja a chipkészlet és/vagy a processzor kombináció); csak nem ECC memória

Memória (Folytatás)

Minimális memóriaméret 512 MB (1 DIMM)

Maximális memóriaméret 8 GB (csak Windows Vista)

MEGJEGYZÉS: A kétcsatornás sávszélességű működéshez mindkét memória bővíthelyen memóriának kell lenni, egyező méretben.

MEGJEGYZÉS: A megjelenített rendelkezésre álló memória nem tükrözi a teljes maximálisan telepített memóriát, mert egy bizonyos memória mennyiség a rendszerfájlok számára van fenntartva.

Portok és csatlakozók

Audio	mikrofon csatlakozó, sztereó fülhallgató/hangszóró csatlakozó
IEEE 1394a	4 lábás csatlakozó
I/O nyílások	A SD többkártyás leolvasó a következőket támogatja: SD, SDIO, SD-HC, Mini-SD (adapterrel) MMC, MMC+, Mini-MMC (adapterrel) ExpressCard kártyanyílás egy 54 mm-es vagy 34-mm-es kártyához egy CardBus/PCMCIA kártyanyílás beépített smart-card olvasó
Mini-Card támogatás (belső csatlakozók)	egy kiosztott Half-Mini-Card kártyanyílás a vezeték nélküli helyi hálzathoz (WLAN) egy kiosztott Full-Mini-Card kártyanyílás a vezeték nélküli nagy kiterjedésű hálzathoz (WWAN) egy kiosztott Full-Mini-Card kártyanyílás a vezeték nélküli személyes területi hálzathoz (WPAN, Bluetooth® vezeték nélküli technológia vagy ultra szélessáv [UWB]) A WWAN vagy WPAN Full-Mini-Card kártyanyílás használható az Intel Flash Cache-hez is

Portok és csatlakozók (Folytatás)

Moduldokkoló egység	támogatja az E-Family és az E-Module komponenseket
Modem	RJ-11 port
Hálózati adapter	RJ-45 port
USB, eSATA	három USB 2.0 port két 2 A megosztott tápfeszültséggel kölső eszközhöz egy USB 2.0/eSATA port két 2 A megosztott tápfeszültséggel kölső eszközhöz
Videokártya	DisplayPort támogatás HDMI és DVI dugason keresztül

Kommunikáció

Modem:	belső modem
Hálózati adapter	10/100/1000 Ethernet LAN az alaplapon
Vezeték nélküli	WLAN Mobil széles sáv Bluetooth® vezeték nélküli technológia WI-MAX Ultra szélessávú technológia
Mobil széles sáv	Full-Mini-Card
GPS	Mobil szélessávú Mini-Card vagy csak GPS Mini-Card

Videokártya

MEGJEGYZÉS: A Dell™ számítógép rendelkezik integrált és diszkrét videó opciókkal.

Video típus	integrált és diszkrét az alaplapon, gyorsított hardver
Adatbusz	integrált videó vagy PCI-E grafikus kártya, x16
Képernyővezérlő	Intel Extreme (integrált) nVIDIA Quadro NVS 160M (diszkrét)

Videokártya (Folytatás)

Videó memória	magy 256 MB (integrált) 256-MB kiosztott (diszkrét)
Videó kimenet	VGA, DisplayPort
Külső támogatás	VGA DisplayPort DVI (DisplayPort adapter vagy E-Porton keresztül) HDMI (DisplayPort adapter)

Audio

Audio típus	kétcsatornás kiváló minőségű audio (Azalia)
Audio kódoló-dekódoló	IDT 92HD71B
Sztereó átalakítás	24 bites (analóg-digitális és digitális-analóg)
Interfészek:	
Belső	belső kiváló minőségű audio (Azalia) codec
Külső	külső mikrofon bemeneti csatlakozó, sztereó fejhallgató/hangszóró csatlakozó
Hangszórók	két 1 wattos, 4 ohmos hangszóró
Belső hangszóró erősítő	1 watt csatornánként, 4 ohm
beépített mikrofon	különálló digitális mikrofon
Hangerő szabályozás	hangerőszabályzó és némító gombok

Képernyő

Típus (TFT aktív mátrix)	WXGA, WXGA+, WUXGA
Méreték	391 mm (15,4 hüvelyk), szélesvásznú (16:10 képarány)
Maximális felbontás:	
WXGA CCFL	1280 x 800 18 bites színnel (262 K)
WXGA+ WLED	1440 x 900 18 bites színnel (262 K)
WUXGA 2-CCFL	1920 x 1200 18 bites színnel (262 K)

Képernyő (Folytatás)

Frissítési frekvencia	60 Hz
Működési szög	0° (zárva) és 160° között (kivéve, ha dokkolva)
Látószög:	
Vízszintes	WXGA: 40/40° WXGA+: 55/55° WUXGA: 55/55°
Függőleges	WXGA: 15/30° WXGA+: 45/45° WUXGA: 45/45°
Képpont méret:	WXGA: 0,2373 WXGA+: 0,2109 WUXGA: 0,1725
Jellemző energiafelvétel (panel háttérvilágítással):	WXGA: 6,2 W (max.) inverter veszteség nélkül WXGA+: 5,8 W (max.) WUXGA: 13,0 W (max.)

billentyűzet

Billentyűk száma	83 (U.S.A. és Kanada); 84 (Európa); 87 (Japán)
Elrendezés	QWERTY/AZERTY/Kanji
Méret	teljes méretű (19 mm-es gombokkal)

Érintőpanel

X/Y pozíciós felbontás (grafikus üzemmód)	240 cpi
Méret:	
Szélesség	65,8-mm (2,59 hüvelyk) érzékelő-aktív területtel
Magasság	38,5-mm (1,52 hüvelyk) téglalap

Akkumulátor

Típusok	4 cellás „intelligens“ lítium-ion 6 cellás „intelligens“ lítium-ion 9 cellás „intelligens“ lítium-ion 12 cellás „intelligens“ vékony polimer
---------	---

Méretek, 4 cellás lítium-ion akkumulátorok:

Mélység	206 mm (8,11 hüvelyk)
Magasság	19,8 mm (0,78 hüvelyk)
Szélesség	47,0 mm (1,85 hüvelyk)
Tömeg	0,24 kg (0,53 font)

Méretek, 6 cellás lítium-ion akkumulátorok:

Mélység	206 mm (8,11 hüvelyk)
Magasság	19,8 mm (0,78 hüvelyk)
Szélesség	47,0 mm (1,85 hüvelyk)
Tömeg	0,33 kg (0,73 font)

Méretek, 9 cellás lítium-ion akkumulátorok:

Mélység	208 mm (8,67 hüvelyk)
Magasság	22,3 mm (0,88 hüvelyk)
Szélesség	68,98 mm (2,70 hüvelyk)
Tömeg	0,51 kg (1,12 font)

Méretek, 12 cellás vékony polimer akkumulátorok:

Mélység	14,48 mm (0,57 hüvelyk)
Magasság	217,24 mm (8,55 hüvelyk)
Szélesség	322,17 mm (12,68 hüvelyk)

Akkumulátor feszültség 11,1 V egyenáram

Akkumulátor (Folytatás)

Watt-óra:

4 cellás elsődleges akkumulátor	35 watt-óra, 2,6 amper-óra
6 cellás elsődleges akkumulátor	56 watt-óra, 2,6 amper-óra
9 cellás nagy kapacitású akkumulátor	85 watt-óra, 2,6 amper-óra (akkumulátor rekesz) (opcionális)

MEGJEGYZÉS: Az akkumulátor üzemideje függ az üzemi körülményektől, és jelentősen csökkenhet bizonyos nagy áramfelvételi körülmények között.

Töltési idő (körülbelül):

Kikapcsolt számítógép mellett 1 óra vagy kevesebb 80 %-os töltöttségi szintig

Élettartam (körülbelül) max. 500 ciklus

Hőmérséklet tartomány:

működési 0° - 40 °C (32° - 104 °F)

tárolási -10° - 65 °C (14° - 149 °F)

Gombelem CR-2032

Váltakozó áramú adapter

Típusok	65-W útítöltő 90-W (váltóáramú adapter) 130-W Dell adapter PA-4E
Bemeneti feszültség	100 - 240 V váltakozó áram
Frekvencia	50 - 60 Hz
Kimeneti feszültség	19,5 V egyenáram
65-W útítöltő	
Bemeneti feszültség	1,5 A
Kimeneti áramerősség	3,34 A
90W (váltakozó áramú adapter)	
Bemeneti feszültség	1,5 A
Kimenőáram	4,62 A

Váltakozó áramú adapter (Folytatás)

130W Dell adapter PA-4E

Bemeneti feszültség 2,5 A

Kimenőáram 6,7 A

Méretetek

Magasság 70,22 mm (2,76 hüvelyk)

Szélesség 146,64 mm (5,77 hüvelyk)

Mélység 16,3 mm (0,64 hüvelyk)

Hőmérséklet tartomány:

működési 0° - 35 °C (32° - 95 °F)

tárolási -40 - 65 °C (-40° - 149 °F)

Fizikai

Magasság 27 mm (1,06 hüvelyk) elöl
33,3 mm (1,31 hüvelyk) hátul

Szélesség 358 mm (14,1 hüvelyk)

Mélység 244 mm (9,61 hüvelyk)

Tömeg 2,57 kg (5,69 font) 6 cellás akkumulátorral és
opcionai meghajtóval

2,46 kg (5,41 font) 6 cellás akkumulátorral és
opcionai meghajtó nélkül

Környezeti

Hőmérséklet tartomány:

működési 0° - 35 °C (32° - 95 °F)

tárolási -40° - 65 °C (-40° - 149 °F)

Relatív páratartalom (maximum):

működési 10 % - 90 % (nem lecsapódó)

tárolási 5 % - 95 % (nem lecsapódó)

Környezeti (Folytatás)

Maximális rázkódás (a felhasználói környezetet stimuláló, véletlenszerű rázkódási spektrumot használva):

működési	0,66 GRMS
tárolási	1,3 GRMS

Maximális mechanikai behatás (működő merevlemez meghajtó mellett mérve, 2 ms-os félszinuszos behatás, működés közben. Mérve továbbá parkoló állásban lévő merevlemez meghajtóval, és 2-ms-os félszinuszos behatással, tároláshoz):

működési	143 G
tárolási	163 G

Magasság (maximum):

működési	-15,2 és 3048 m között
tárolási	-15,2 és 3048 m között

Hibaelhárítás

⚠ VIGYÁZAT! Elektromos áramütés megelőzésére, illetve a mozgó ventilátor palettái által való becsípés, vagy más sérülés elkerülésére, mindig húzza ki a számítógépet az elektromos aljzathból, mielőtt kinyitná a dobozt.

⚠ VIGYÁZAT! Az ebben a részben ismertetett műveletek elvégzése előtt olvassa el a számítógéphez kapott biztonsági utasításokat.

Eszközök

Üzemjelző fények

A számítógép elején található feszültséggomb kétszínű üzemjelző fénye villogással vagy folyamatos világítással a különféle állapotokat jelzi. Ha a hét feszültséggomb:

Feszültséggomb viselkedése	Jelzés
Nem világít	A számítógép ki van kapcsolva vagy nem kap áramot.
Kék színnel világít és a számítógép nem reagál	A képernyő csatlakoztatva van, és valószínűleg nincs bekapcsolva.
Kék színnel villog	A számítógép készenléti állapotban van. A normál működés visszaállításához nyomjon meg egy gombot a billentyűzeten, mozgassa az egeret, vagy nyomja meg a főkapcsolót.
Sárga színnel villog	A számítógép kap áramot, de egy eszköz - mint a memória modul vagy grafikus kártya - hibásan működik vagy hibásan van telepítve.
Folyamatos sárga	Tápellátási probléma lehet, vagy egy belső eszköz hibásan működik.

Hangkódok

A számítógép képernyőkijelzés hiányában hangsorozattal jelzi az esetleges hibákat vagy problémákat indításkor. Ez az úgynevezett hangkódnak nevezett hangsor segít a probléma jellegének meghatározásában. Egyik lehetséges hangkód három rövid, egymás utáni hang. Ez a hangkód a számítógép alaplapi hibájára utalhat.

Ha a számítógép indításkor hangjelzést ad:

- 1 Rögzítse le ezt a kódot.
- 2 A komolyabb ok felderítéséhez futtassa a Dell™ Diagnostics programot (lásd: „Dell Diagnostics (Dell diagnosztika)“ 45. oldal).

Kód (ismétlődő rövid hangjelzések)	Leírás	Javasolt lépés
1	BIOS ellenőrző összeg hiba. Lehet, hogy az alaplapp meghibásodott.	Lépjen kapcsolatba Dell szakemberrel.
2	A rendszer nem látja a memóriamodulokat	<p>1 Amennyiben két vagy több memória modul van a gépben, vegye ki ezeket, tegyen vissza egyet (lásd a <i>Szervizelési kézikönyv</i> a support.dell.com címen), és indítsa újra a számítógépet.</p> <p>Ha a számítógép megfelelően indul, helyezzen vissza egy további modult. A műveletet addig folytassa, amíg meg nem találta a hibás modult vagy minden hibátlan modult vissza nem helyezett.</p> <p>2 Amennyiben lehetséges, tegyen ugyanolyan típusú memóriamodult a számítógépbe. (lásd a <i>Szervizelési kézikönyv</i> a support.dell.com címen).</p> <p>3 Ha a probléma továbbra is fennáll, lépjen kapcsolatba a Dell ügyfélszolgálatával.</p>
3	Lehetséges alaplaphiba	Lépjen kapcsolatba Dell szakemberrel.

Kód (ismétlődő rövid hangjelzések)	Leírás	Javasolt lépés
4	RAM-olvasási/-írási hiba	<p>1 Ellenőrizze, hogy nincsenek-e speciális memória modulra/csatlakozóra vonatkozó követelmények (lásd a <i>Szervizelési kézikönyv</i> a support.dell.com címen).</p> <p>2 Győződjön meg arról, hogy a memóriamodulok, amelyeket beszerezni kíván kompatibilisek a számítógépével (lásd a <i>Szervizelési kézikönyv</i> a support.dell.com címen).</p> <p>3 Ha a probléma továbbra is fennáll, lépjen kapcsolatba a Dell ügyfélszolgálatával.</p>
5	Valós idejű óra hiba. Lehetséges akkumulátor hiba vagy alaplap hiba.	<p>1 Cserélje ki az akkumulátort (lásd a <i>Szervizelési kézikönyv</i> a support.dell.com címen).</p> <p>2 Ha a probléma továbbra is fennáll, lépjen kapcsolatba a Dell ügyfélszolgálatával.</p>
6	Videó BIOS teszt hiba	Lépjen kapcsolatba Dell szakemberrel.
7	CPU-cache teszt hiba	Lépjen kapcsolatba Dell szakemberrel.

Hibaüzenetek

 **VIGYÁZAT!** Az ebben a részben ismertetett műveletek elvégzése előtt olvassa el a a számítógéphez kapott biztonsági utasításokat.

Ha a kapott hibaüzenet nem szerepel a listában, akkor olvassa el az operációs rendszer vagy az üzenet megjelenésekor futó program dokumentációját.

AUXILIARY DEVICE FAILURE (KIEGÉSZÍTŐ ESZKÖZ MEGHIBÁSODÁS) —
Az érintőpanel vagy a külső egér meghibásodott. A külső egér esetén ellenőrizze a kábelcsatlakozásokat. Engedélyezze a **Mutató eszköz** lehetőséget a rendszertelepítő programban. Bővebb információkért lásd a *Szervizelési kézikönyv* a **support.dell.com** címen. Amennyiben a probléma továbbra is fennáll, lépjen kapcsolatba a Dell-lel (lásd: „Kapcsolatba lépés a Dell-lel“ 71. oldal).

BAD COMMAND OR FILE NAME (HIBÁS PARANCS VAGY FÁJLNÉV) —

Ellenőrizze, hogy a parancsot jól írta-e be, a szóközök a megfelelő helyen vannak-e és, hogy a megfelelő útvonalt használta-e.

CACHE DISABLED DUE TO FAILURE (MEGHIBÁSODÁS MIATT A CACHE LETILTVA) —

A processzor elsődleges belső cache memóriája meghibásodott. Lépjen kapcsolatba a Dell-lel (lásd „Kapcsolatba lépés a Dell-lel“ 71. oldal).

CD DRIVE CONTROLLER FAILURE (CD MEGHAJTÓ VEZÉRLŐ HIBA) —

A CD meghajtó nem válaszol a számítógép által kiadott parancsra.

DATA ERROR (ADATHIBA) —

A merevlemez-meghajtó nem tud adatot olvasni.

DECREASING AVAILABLE MEMORY (RENDELKEZÉSRE ÁLLÓ MEMÓRIA CSÖKKENTÉSE) —

Egy vagy több memóriamodul nem működik, vagy nem csatlakozik megfelelően. Telepítse újra a memóriamodulokat, vagy ha szükséges cserélje le azokat. Bővebb információkért lásd a *Szervizelési kézikönyv* a support.dell.com címen.

DISK C: FAILED INITIALIZATION (C: MEGHAJTÓ INICIALIZÁCIÓS HIBA) —

A merevlemez-meghajtó inicIALIZÁLÁSA sikertelen volt. Futtasson hardver tesztet a Dell Diagnostics alkalmazásban (lásd: „Dell Diagnostics (Dell diagnosztika)“ 45. oldal).

DRIVE NOT READY (A MEGHAJTÓ NEM ÁLL KÉSZEN) —

A művelet folytatásához merevlemez-meghajtóra van szükség a meghajtó rekeszben. Helyezzen merevlemez meghajtót a merevlemez-meghajtó rekeszbe. Bővebb információkért lásd a *Szervizelési kézikönyv* a support.dell.com címen.

ERROR READING PCMCIA CARD (HIBA A PCMCIA KÁRTYA

OLVASÁSÁKOR) — A számítógép nem tudja azonosítani az ExpressCard kártyát. Helyezze be újra a kártyát vagy próbáljon másat. Bővebb információkért lásd a *Szervizelési kézikönyv* a support.dell.com címen.

EXTENDED MEMORY SIZE HAS CHANGED (A BŐVÍTETT MEMÓRIA MÉRETE MEGVÁLTOZOTT) —

Az NVRAM-ban rögzített memóriaméret nem egyezik a számítógépen telepített memória méretével. Indítsa újra a számítógépet. Ha a hibaüzenet újra megjelenik, lépjen kapcsolatba a Dell-lel (lásd „Kapcsolatba lépés a Dell-lel“ 71. oldal).

THE FILE BEING COPIED IS TOO LARGE FOR THE DESTINATION DRIVE (A MÁSOLT FÁJL MÉRETE TÚL NAGY A CÉLMEGHAJTÓ SZÁMÁRA) —

A fájl mérete, amelyet másolni szeretne túl nagy ahhoz, hogy a lemezre férjen, vagy a lemez megtelt. A fájlt próbálja egy másik lemezre másolni, vagy használjon nagyobb kapacitású lemezt.

A FILENAME CANNOT CONTAIN ANY OF THE FOLLOWING CHARACTERS (FÁJLNÉV NEM TARTALMAZHATJA A KÖVETKEZŐ KARAKTEREKET): \ / : * ? " < > | — Ezeket a karaktereket ne használja fájlnevekben.

GATE A20 FAILURE (A20-AS KAPU HIBA) — A memóriamodul meglazulhatott. Telepítse újra a memóriamodulokat, vagy ha szükséges cserélje le azokat. Bővebb információkért lásd a *Szervizelési kézikönyv* a **support.dell.com** címen.

GENERAL FAILURE (ÁLTALÁNOS HIBA) — Az operációs rendszer nem tudja végrehajtani a parancsot. Ezt az üzenetet általában egy specifikusabb üzenet is követi — például *Printer out of paper* (A nyomtatóból kifogyott a papír). Tegye meg a szükséges lépést.

HARD-DISK DRIVE CONFIGURATION ERROR (MEREVLEMEZ-MEGHAJTÓ KONFIGURÁCIÓS HIBA) — A számítógép nem tudja azonosítani a meghajtó típusát. Kapcsolja ki a számítógépet, vegye ki a merevlemezt (lásd a *Szervizelési kézikönyv* a **support.dell.com**), és indítsa a számítógépet a CD-ről. Ezután kapcsolja ki a számítógépet, helyezze vissza a merevlemez-meghajtót, és indítsa újra a számítógépet. Futtasson merevlemez meghajtó tesztet a Dell Diagnostics alkalmazásban (lásd: „Dell Diagnostics (Dell diagnosztika)” 45. oldal).

HARD-DISK DRIVE CONTROLLER FAILURE 0 (MEREVLEMEZ-MEGHAJTÓ VEZÉRLŐ HIBA 0) — A merevlemez meghajtó nem válaszol a számítógép által kiadott parancsra. Kapcsolja ki a számítógépet, vegye ki a merevlemezt (lásd a *Szervizelési kézikönyv*), és indítsa a számítógépet CD-ről. Ezután kapcsolja ki a számítógépet, helyezze vissza a merevlemez-meghajtót, és indítsa újra a számítógépet. Ha a probléma nem szűnik meg, próbálkozzon egy másik meghajtóval. Futtasson merevlemez meghajtó tesztet a Dell Diagnostics alkalmazásban (lásd: „Dell Diagnostics (Dell diagnosztika)” 45. oldal).

HARD-DISK DRIVE FAILURE (MEREVLEMEZES MEGHAJTÓ HIBA) — A merevlemez meghajtó nem válaszol a számítógép által kiadott parancsra. Kapcsolja ki a számítógépet, vegye ki a merevlemezt (lásd a *Szervizelési kézikönyv* a **support.dell.com** weboldalon), és indítsa a számítógépet a CD-ről. Ezután kapcsolja ki a számítógépet, helyezze vissza a merevlemez-meghajtót, és indítsa újra a számítógépet. Ha a probléma nem szűnik meg, próbálkozzon egy másik meghajtóval. Futtasson merevlemez meghajtó tesztet a Dell Diagnostics alkalmazásban (lásd: „Dell Diagnostics (Dell diagnosztika)” 45. oldal).

HARD-DISK DRIVE READ FAILURE (MEREVLEMEZES MEGHAJTÓ OLVASÁSI HIBA) — A merevlemez-meghajtó meghibásodott. Kapcsolja ki a számítógépet, vegye ki a merevlemezt (lásd a *Szervizelési kézikönyv* a support.dell.com weboldalon), és indítsa a számítógépet a CD-ről. Ezután kapcsolja ki a számítógépet, helyezze vissza a merevlemez-meghajtót, és indítsa újra a számítógépet. Ha a probléma nem szűnik meg, próbálkozzon egy másik meghajtóval. Futtasson merevlemez meghajtó tesztet a Dell Diagnostics alkalmazásban (lásd: „Dell Diagnostics (Dell diagnosztika)” 45. oldal).

INSERT BOOTABLE MEDIA (HELYEZZEN BE RENDSZERINDÍTÓ ADATHORDOZÓT) — Az operációs rendszer nem indító adathordozót próbál meg elindítani, mint például a CD-t vagy hajlékonylemezt. Helyezzen be rendszerindító adathordozót.

INVALID CONFIGURATION INFORMATION-PLEASE RUN SYSTEM SETUP PROGRAM (ÉRVÉNYTELEN KONFIGURÁCIÓ - KÉREM, FUTTASSA A RENDSZERBEÁLLÍTÁS PROGRAMOT) — A rendszer konfigurációs információk nem egyeznek a hardver konfigurációjával. Ez az üzenet általában azután jelenik meg, miután új memóriamodult helyezett be. A megfelelő beállításokat javítsa ki a rendszerbeállítás programban. Bővebb információért lásd a *Szervizelési kézikönyv* a support.dell.com címen.

KEYBOARD CLOCK LINE FAILURE (BILLENTYŰZET JELHIBA) — A külső billentyűzet esetén ellenőrizze a kábelcsatlakozásokat. Futtasson hardver tesztet a Dell Diagnostics alkalmazásban (lásd: „Dell Diagnostics (Dell diagnosztika)” 45. oldal).

KEYBOARD CONTROLLER FAILURE (BILLENTYŰZET VEZÉRLŐ HIBA) — A külső billentyűzet esetén ellenőrizze a kábelcsatlakozásokat. Indítsa újra a számítógépet, és az indítási rutin közben ne érjen a billentyűzethez vagy az egérhez. Futtasson hardver tesztet a Dell Diagnostics alkalmazásban (lásd: „Dell Diagnostics (Dell diagnosztika)” 45. oldal).

KEYBOARD DATA LINE FAILURE (BILLENTYŰZET ÓRAJELHIBA) — A külső billentyűzet esetén ellenőrizze a kábelcsatlakozásokat. Futtasson hardver tesztet a Dell Diagnostics alkalmazásban (lásd: „Dell Diagnostics (Dell diagnosztika)” 45. oldal).

KEYBOARD STUCK KEY FAILURE (BERAGADT BILLENTYŰ HIBA) — A külső billentyűzet esetén ellenőrizze a kábelcsatlakozásokat. Indítsa újra a számítógépet, és az indítási rutin közben ne érjen a billentyűzethez. Futtasson beragadt billentyű tesztet a Dell Diagnostics alkalmazásban (lásd: „Dell Diagnostics (Dell diagnosztika)” 45. oldal).

LICENSED CONTENT IS NOT ACCESSIBLE IN MEDIA DIRECT (AZ ENGEDÉLYKÖTELES TARTALOM NEM HOZZÁFÉRHETŐ A MEDIADIRECTBEN) — A Dell™ MediaDirect™ nem tudja igazolni a fájl digitális jogkezelési (DRM) korlátozásait, ezért a fájl nem játszható le (lásd: „Dell Diagnostics (Dell diagnosztika)“ 45. oldal).

MEMORY ADDRESS LINE FAILURE AT ADDRESS, READ VALUE EXPECTING VALUE (MEMÓRIA CÍMSOR HIBA A CÍMBEN, OLVASOTT ÉRTÉK VÁRT ÉRTÉK) — Egy memóriamodul hibásodhatott meg, vagy nem csatlakozik megfelelően. Telepítse újra a memóriamodulokat, vagy ha szükséges cserélje le azokat. Bővebb információkért lásd a *Szervizelési kézikönyv* a **support.dell.com** címen.

MEMORY ALLOCATION ERROR (MEMÓRIAKOSZTÁSI HIBA) — A szoftver, amelyet futtatni kíván konfliktust okoz az operációs rendszerrel, egy másik programmal vagy segédprogrammal. Kapcsolja ki a számítógépet, várjon 30 másodpercet, majd indítsa újra. Próbálja meg újra futtatni a programot. Ha a probléma nem szűnik meg, olvassa el a szoftver dokumentációját.

MEMORY DATA LINE FAILURE AT ADDRESS, READ VALUE EXPECTING VALUE (MEMÓRIA ADATSOR HIBA A CÍMBEN, OLVASOTT ÉRTÉK VÁRT ÉRTÉK) — Egy memóriamodul hibásodhatott meg, vagy nem csatlakozik megfelelően. Telepítse újra a memóriamodulokat, vagy ha szükséges cserélje le azokat. Bővebb információkért lásd a *Szervizelési kézikönyv* a **support.dell.com** címen.

MEMORY DOUBLE WORD LOGIC FAILURE AT ADDRESS, READ VALUE EXPECTING VALUE (MEMÓRIA DUPLA LOGIKAI SZÓ HIBA A CÍMBEN, OLVASOTT ÉRTÉK VÁRT ÉRTÉK) — Egy memóriamodul hibásodhatott meg, vagy nem csatlakozik megfelelően. Telepítse újra a memóriamodulokat, vagy ha szükséges cserélje le azokat. Bővebb információkért lásd a *Szervizelési kézikönyv* a **support.dell.com** címen.

MEMORY ODD/EVEN LOGIC FAILURE AT ADDRESS, READ VALUE EXPECTING VALUE (MEMÓRIA PÁROS/PÁRATLAN LOGIKAI HIBA A CÍMBEN, OLVASOTT ÉRTÉK VÁRT ÉRTÉK) — Egy memóriamodul hibásodhatott meg, vagy nem csatlakozik megfelelően. Telepítse újra a memóriamodulokat, vagy ha szükséges cserélje le azokat. Bővebb információkért lásd a *Szervizelési kézikönyv* a **support.dell.com** címen.

MEMORY WRITE/READ FAILURE AT ADDRESS, READ VALUE EXPECTING VALUE (MEMÓRIA ÍRÁS/OLVASÁS HIBA A CÍMBEN, OLVASOTT ÉRTÉK VÁRT ÉRTÉK) — Egy memóriamodul hibásodhatott meg, vagy nem csatlakozik megfelelően. Telepítse újra a memóriamodulokat, vagy ha szükséges cserélje le azokat. Bővebb információkért lásd a *Szervizelési kézikönyv* a support.dell.com címen.

NO BOOT DEVICE AVAILABLE (NEM ÁLL RENDELKEZÉSRE RENDSZERINDÍTÓ ESZKÖZ) — A számítógép nem találja a merevlemez-meghajtót. Ha a merevlemez-meghajtó a rendszerindító eszköz, gondoskodjon arról, hogy a meghajtó megfelelően legyen telepítve, illetve particionálva legyen, mint rendszerindító eszköz.

NO BOOT SECTOR ON HARD DRIVE (NINCS RENDSZERINDÍTÓ SZEKTOR A MEREVLEMEZ-MEGHAJTÓN) — Az operációs rendszer sérülhetett meg. Lépjen kapcsolatba a Dell-le (lásd: „Kapcsolatba lépés a Dell-lel“ 71. oldal).

NO TIMER TICK INTERRUPT (NINCS IDŐZÍTŐ SZIGNÁL MEGSZAKÍTÁS) — Az alaplapon lévő chip meghibásodott. Futtasson rendszertesztet a Dell Diagnostics alkalmazásban (lásd: „Dell Diagnostics (Dell diagnosztika)“ 45. oldal).

NOT ENOUGH MEMORY OR RESOURCES. EXIT SOME PROGRAMS AND TRY AGAIN (NEM ÁLL RENDELKEZÉSRE ELEGENDŐ MEMÓRIA VAGY FORRÁS. ZÁRJON LE NÉHÁNY PROGRAMOT ÉS PRÓBÁLKOZZON ÚJBÓL) — Túl sok programot nyitott ki. Zárjon be minden ablakot és nyissa ki a programot, amelyet használni kíván.

OPERATING SYSTEM NOT FOUND (AZ OPERÁCIÓS RENDSZER NEM TALÁLHATÓ) — Helyezze vissza a merevlemezt (lásd a *Szervizelési kézikönyv* a support.dell.com weboldalon). Amennyiben a probléma továbbra is fennáll, lépjen kapcsolatba a Dell-lel (lásd: „Kapcsolatba lépés a Dell-lel“ 71. oldal).

OPTIONAL ROM BAD CHECKSUM (OPCIONÁLIS ROM HIBÁS ELLENŐRZŐÖSSZEG) — Az opcionális ROM meghibásodott. Lépjen kapcsolatba a Dell-lel (lásd: „Kapcsolatba lépés a Dell-lel“ 71. oldal).

A REQUIRED .DLL FILE WAS NOT FOUND (NEM TALÁLHATÓ A SZÜKSÉGES .DLL FÁJL) — A program, amelyet megpróbált megnyitni, egy alapvető fontosságú fájl hiányol. Távolítsa el, majd telepítse újra a programot.

Windows XP:

- 1 Kattintson a következőkre: **Start**→ **Vezérlőpult**→ **Programok telepítése és törlése**→ **Programok és funkciók**.
- 2 Válassza ki az eltávolítandó programot.
- 3 Kattintson az **Eltávolítás** gombra.
- 4 A telepítési utasításokért lásd a program dokumentációját.

Windows Vista:

- 1 Kattintson a Windows Vista Start gombján  → **Vezérlőpult** → **Programok** → **Programok és funkciók**.
- 2 Válassza ki az eltávolítandó programot.
- 3 Kattintson az **Eltávolítás** gombra.
- 4 A telepítési utasításokért lásd a program dokumentációját.

SECTOR NOT FOUND (SZEKTOR NEM TALÁLHATÓ) — Az operációs rendszer nem talál egy szektort a merevlemez-meghajtón. A merevlemez-meghajtón sérült szektor vagy sérült FAT lehet. A merevlemez-meghajtón lévő fájlstruktúra ellenőrzéséhez futtassa a Windows hibaellenőrző programját. Utasításokért lásd a Windows Súgó és támogatást (**Start** → **Súgó és támogatás**). Ha számos szektor megsérült, az adatairól készítsen biztonsági másolatot (ha lehetséges), majd formázza újra a merevlemez-meghajtót.

SEEK ERROR (KERESÉSI HIBA) — Az operációs rendszer nem talál egy adott nyomot a merevlemezen.

SHUTDOWN FAILURE (LEÁLLÍTÁSI HIBA) — Az alaplapon lévő chip meghibásodott. Futtasson rendszertesztet a Dell Diagnostics alkalmazásban (lásd: „Dell Diagnostics (Dell diagnosztika)” 45. oldal).

TIME-OF-DAY CLOCK LOST POWER (AZ IDŐPONTOT JELZŐ ÓRA TÁPELLÁTÁSA MEGSZÜNT) — A rendszerkonfigurációs beállítások megsérültek. Az akkumulátor feltöltéséhez a számítógépet csatlakoztassa fali csatlakozóaljzatra. Ha a probléma továbbra is fennáll, próbálja meg visszaállítani az adatokat belépve a Rendszertelepítő programba, majd azonnal kilépve belőle (lásd a *Szervizelési kézikönyv* a **support.dell.com** weboldalon). Ha az üzenet újra megjelenik, lépjen kapcsolatba a Dell-lel (lásd: „Kapcsolatba lépés a Dell-lel” 71. oldal)

TIME-OF-DAY CLOCK STOPPED (MEGÁLLT AZ IDŐPONTOT JELZŐ ÓRA) — Lemerült a tartalék akkumulátor, amely támogatja a rendszerkonfigurációs beállításokat. Az akkumulátor feltöltéséhez a számítógépet csatlakoztassa fali csatlakozóaljzatra. Amennyiben a probléma továbbra is fennáll, lépjen kapcsolatba a Dell-lel (lásd: „Kapcsolatba lépés a Dell-lel” 71. oldal).

TIME-OF-DAY NOT SET-PLEASE RUN THE SYSTEM SETUP PROGRAM (AZ IDŐPONTOT JELZŐ ÓRA NINCS BEÁLLÍTVA - KÉREM, FUTTASSA A RENDSZERBEÁLLÍTÁS PROGRAMOT) — A rendszerbeállítás programban tárolt dátum és idő nem egyezik a rendszerórával. Állítsa be a **Dátum** és az **Idő** opciókat. Bővebb információkért lásd a *Szervizelési kézikönyv* a **support.dell.com** címen.

TIMER CHIP COUNTER 2 FAILED (A 2. IDŐZÍTŐ CHIP SZÁMLÁLÓ HIBÁS) — Az alaplapon lévő chip meghibásodott. Futtasson rendszertesztet a Dell Diagnostics alkalmazásban (lásd: „Dell Diagnostics (Dell diagnosztika)“ 45. oldal).

UNEXPECTED INTERRUPT IN PROTECTED MODE (VÁRATLAN MEGSZAKÍTÁS VÉDETT ÜZEMMÓDBAN) — A billentyűzet vezérlő meghibásodott, vagy egy memóriamodul meglazult. Futtasson rendszermemória tesztet a Dell Diagnostics alkalmazásban (lásd: „Dell Diagnostics (Dell diagnosztika)“ 45. oldal).

X:\ IS NOT ACCESSIBLE. THE DEVICE IS NOT READY (X:\ NEM ELÉRHETŐ. AZ ESZKÖZ NEM ÁLL KÉSZEN) — A meghajtóba helyezzen lemezt, és próbálkozzon újra.

WARNING: BATTERY IS CRITICALLY LOW (FIGYELEM! AZ AKKUMULÁTOR TÚL GYENGE) — Az akkumulátor kezd lemerülni. Cserélje ki az akkumulátort vagy a számítógépet csatlakoztassa fali csatlakozóaljzatra, vagy ha nem, aktiválja a hibernált üzemmódot, vagy kapcsolja ki a számítógépet.

Rendszerüzenetek



MEGJEGYZÉS: Ha a kapott üzenet nem szerepel a táblázatban, akkor olvassa el az operációs rendszer vagy az üzenet megjelenésekor futó program dokumentációját.

ALERT! PREVIOUS ATTEMPTS AT BOOTING THIS SYSTEM HAVE FAILED AT CHECKPOINT [NNNN]. FOR HELP IN RESOLVING THIS PROBLEM, PLEASE NOTE THIS CHECKPOINT AND CONTACT DELL TECHNICAL SUPPORT (FIGYELEM! AZ ELŐZŐ INDÍTÁSI KÍSÉRLETNÉL EZ A RENDSZER A(Z) [NNNN] ELLENŐRZÉSI PONTNÁL MEGHIBÁSODOTT. A PROBLÉMA MEGOLDÁSA ÉRDEKÉBEN JEGYEZZE FEL AZ ELLENŐRZÉSI PONTOT, ÉS FORDULJON A DELL MŰSZAKI TÁMOGATÁSÁHOZ) — A számítógép egymás után háromszor, ugyanazon hiba miatt nem tudta befejezni az indító rutint (segítségért lásd: „Kapcsolatba lépés a Dell-lel“ 71. oldal).

CMOS CHECKSUM ERROR (CMOS ELLENŐRZŐ ÖSSZEG HIBA) —

Lehetséges alaplap hiba vagy a valós idejű óra akkumulátora gyenge. Cserélje ki az elemet Bővebb információkért lásd a *Szervizelési kézikönyv* a support.dell.com weboldalon vagy segítségért lásd: „Kapcsolatba lépés a Dell-lel“ 71. oldal.

CPU FAN FAILURE (CPU VENTILÁTOR HIBA) — CPU ventilátor hiba. Processzorventilátor csatlakozó. Bővebb információkért lásd a *Szervizelési kézikönyv* a support.dell.com címen.

HARD-DISK DRIVE FAILURE (MEREVLEMEZES MEGHAJTÓ HIBA) — Lehetséges merevlemez meghibásodás a merevlemez POST közben. Ellenőrizze a kábeleket, cserélje át a merevlemezeket, vagy segítségért lásd: „Kapcsolatba lépés a Dell-lel“ 71. oldal.

HARD-DISK DRIVE READ FAILURE (MEREVLEMEZES MEGHAJTÓ OLVASÁSI HIBA) — Lehetséges merevlemez meghibásodás a merevlemez indítóteszteje alatt (segítségért lásd: „Kapcsolatba lépés a Dell-lel“ 71. oldal).

KEYBOARD FAILURE (BILLENTYŰZET HIBA) — Billentyűzet hiba, vagy a billentyűzet kábele meglazult.

NO BOOT DEVICE AVAILABLE (NEM ÁLL RENDELKEZÉSRE RENDSZERINDÍTÓ ESZKÖZ) — A merevlemezen nincs indító partíció, vagy a merevlemez kábele meglazult, illetve nincs indítható eszköz.

- Ha a merevlemez-meghajtó a rendszerindító eszköz, gondoskodjon arról, hogy a kábelek csatlakoztatva legyenek, és arról, hogy a meghajtó megfelelően telepítve, illetve partíciónálva legyen, mint rendszerindító eszköz.
- Lépjen be a Rendszerbeállításba, és gondoskodjon arról, hogy az indító szekvencia információk helyesek legyenek (lásd a *Szervizelési kézikönyv* a support.dell.com címen).

NO TIMER TICK INTERRUPT (NINCS IDŐZÍTŐ SZIGNÁL MEGSZAKÍTÁS) — Az alaplapon az egyik chip meghibásodhatott, vagy alaplap hiba (segítségért lásd: „Kapcsolatba lépés a Dell-lel“ 71. oldal).

USB OVER CURRENT ERROR (USB TÚLFESZÜLTÉS HIBA) — Csatolja le az USB eszközt. Használjon külső áramforrást az USB eszközhöz.

NOTICE - HARD DRIVE SELF MONITORING SYSTEM HAS REPORTED THAT A PARAMETER HAS EXCEEDED ITS NORMAL OPERATING RANGE. DELL RECOMMENDS THAT YOU BACK UP YOUR DATA REGULARLY. A PARAMETER OUT OF RANGE MAY OR MAY NOT INDICATE A POTENTIAL HARD DRIVE PROBLEM (MEGJEGYZÉS - A MEREVLEMEZ ÖNELLENŐRZŐ RENDSZERE JELENTETTE, HOGY EGY PARAMÉTER A NORMÁLIS HATÁROKON KÍVÜL VAN. A DELL AJÁNLIJA, HOGY ADATAIT RENDSZERESEN MENTSE EL. EGY PARAMÉTER, AMELY TÚLLÉPTE A NORMÁL MŰKÖDÉSI TARTOMÁNYÁT, JELEZHET, DE NEM FELTÉTLENÜL, POTENCIÁLIS MEREVLEMEZ-MEGHAJTÓ PROBLÉMÁT) — S.M.A.R.T hiba, lehetséges merevlemez-meghajtó hiba. Ez a funkció bekapcsolható, illetve kikapcsolható a BIOS beállításokban.

Szoftveres és hardveres problémák megoldása

Ha az operációs rendszer beállításakor egy eszközt nem észlel a rendszer, vagy konfigurálását nem találja megfelelőnek, a hardverhiba-elhárító segítségével feloldhatja az összeférhetetlenséget.

A hardver-hibakereső indítása:

Windows XP:

- 1 Kattintson a **Start** → **Súgó és támogatás** lehetőségre.
- 2 Kereső mezőbe írja be `hardver hibaelhárító`, és a keresés elindításához nyomja meg az <Enter> gombot.
- 3 A **Probléma elhárítása** részben kattintson a **Hardver hibaelhárítás** lehetőségre.

A **Hardver hibaelhárítás** listában válassza ki a problémát legmegfelelőbben leíró opciót, majd a további hibaelhárító lépések követéséhez kattintson a **Tovább** gombra.

Windows Vista:

- 1 Kattintson a Windows Vista Start gombra , majd a **Súgó és támogatás** lehetőségre.
- 2 Írja be a keresőmezőbe a `hardver hibaelhárító` kifejezést, és a keresés elindításához nyomja meg az <Enter> billentyűt.
- 3 A keresés eredményei közül válassza ki a problémát legmegfelelőbben leíró opciót a további hibaelhárító lépések követéséhez.

Dell Diagnostics (Dell diagnosztika)

 **VIGYÁZAT!** Az ebben a részben ismertetett műveletek elvégzése előtt olvassa el a számítógéphez kapott biztonsági utasításokat.

Mikor van szükség a Dell diagnosztika használatára

Ha problémája támad a számítógéppel, végezze el a Lefagyások és szoftver problémák című részben ismertetett ellenőrzéseket (lásd: „Lefagyások és szoftverproblémák“ 50. oldal), futtassa a Dell Diagnostics programot, és csak ezután forduljon a Dell-hez segítségnyújtásért.

Mielőtt nekiállna, ajánlott kinyomtatnia a lépéseket.



FIGYELMEZTETÉS: A Dell Diagnostics kizárólag Dell számítógépeken működik.



MEGJEGYZÉS: Az illesztőprogramokat és segédprogramokat tartalmazó *Drivers and Utilities* (Illesztő- és segédprogramokat tartalmazó) adathordozó opcionális, ezért elképzeltető, hogy nem képezi a számítógép részét.

Tanulmányozza a *Szervizelési kézikönyv* a **support.dell.com** címen, hogy ellenőrizze a számítógépe konfigurációját és meggyőződjön róla, hogy a tesztelni kívánt eszköz megjelenik a rendszertelepítő programban és aktív.

A Dell Diagnostics programot a merevlemezről vagy a *Drivers and Utilities* (Illesztő- és segédprogramokat tartalmazó) lemeztől indíthatja el.

A Dell diagnosztika indítása a merevlemezről



MEGJEGYZÉS: Ha a számítógép képernyője üres marad, lásd: „Kapcsolatba lépés a Dell-lel“ 71. oldal.

- 1 Győződjön meg róla, hogy a számítógép megfelelően működő elektromos aljzathoz csatlakozik.
- 2 Kapcsolja be (vagy indítsa újra) a számítógépet.
- 3 Amikor a DELL™ logó megjelenik, azonnal nyomja meg az <F12> billentyűt. A start menüben válassza ki a **Diagnostics** elemet, és nyomja meg az <Enter> gombot.



MEGJEGYZÉS: Ha túl sokáig vár és megjelenik az operációs rendszer logója, várjon tovább, amíg megjelenik a Microsoft® Windows® asztal, majd kapcsolja ki a számítógépet, és próbálja újra.

 **MEGJEGYZÉS:** Ha arra vonatkozó figyelmeztető üzenetet lát, hogy nem található a diagnosztikai segédprogramok partíciója, futtassa a Dell Diagnostics programot a *Drivers and Utilities* (Illesztő- és segédprogramokat tartalmazó) CD-ről.

- 4 Nyomja meg bármelyik gombot, hogy elindítsa a Dell Diagnostics programot a diagnosztizáló segédprogram merevlemez partíciójáról és kövesse a képernyőn megjelenő utasításokat.

A Dell Diagnostics (Dell-diagnosztika) indítása a *Drivers and Utilities* (Illesztő- és segédprogramokat tartalmazó) CD-ről

- 1 Helyezze be a *Drivers and Utilities* (Illesztő- és segédprogramokat tartalmazó) CD-t.
- 2 Állítsa le, és indítsa újra a számítógépet.

Amikor a DELL embléma megjelenik, azonnal nyomja meg az <F12> billentyűt.

 **MEGJEGYZÉS:** Ha túl sokáig vár és megjelenik az operációs rendszer logója, várjon tovább, amíg megjelenik a Microsoft® Windows® asztal; majd kapcsolja ki a számítógépet, és próbálja újra.

 **MEGJEGYZÉS:** Az alábbi lépések csak egyszer változtatják meg az indító szekvenciát. Következő indításkor a számítógép a rendszerbeállítások programban megadott eszközről fog beindulni.

- 3 Amikor megjelenik az indítóeszközök listája, jelölje ki a **CD/DVD/CD-RW** meghajtót, majd nyomja le az <Enter> gombot.
- 4 A megjelenő menüből válassza ki a **Boot from CD-ROM** (CD-ROM meghajtóról történő indítás) lehetőséget, majd nyomja meg az <Enter> gombot.
- 5 Nyomja meg az 1 gombot a menü elindításához, majd a folytatáshoz nyomja meg az <Enter> gombot.
- 6 A számozott listában válassza a **Run the 32 Bit Dell Diagnostics** (A 32 bites Dell diagnosztika futtatása) parancsot. Ha több verzió is fel van sorolva, válassza a számítógépnek megfelelőt.
- 7 Mikor a Dell Diagnosztika **Főmenüje** megjelenik, válassza ki a futtatni kívánt tesztet és kövesse a képernyőn megjelenő utasításokat.

Hibaelhárítási javaslatok

Kövesse az alábbi tippeket a számítógép hibáinak elhárításakor:

- Amennyiben alkatrészt adott hozzá vagy távolított el, ellenőrizze a telepítést és győződjön meg, hogy az alkatrész helyesen lett telepítve (lásd a *Szervizelési kézikönyv* a support.dell.com wevoldalon).
- Ha egy periféria eszköz nem működik, gondoskodjon arról, hogy az eszköz megfelelően legyen csatlakoztatva.
- Ha a képernyőn hibüzenet jelenik meg, pontosan írja le az üzenetet. Ez az üzenet segíthet a támogató személyzetnek a probléma/problémák diagnosztizálásában és megoldásában.
- Ha egy programban jelenik meg hibüzenet, olvassa el a program dokumentációját.



MEGJEGYZÉS: A dokumentumban ismertetett eljárások a Windows alapértelmezett nézetére érvényesek, és nem feltétlenül érvényesek, ha a Dell számítógépen a Windows Classic nézetet állítja be.

Tápellátással kapcsolatos problémák



VIGYÁZAT! Az ebben a részben ismertetett műveletek elvégzése előtt olvassa el a számítógéphez kapott biztonsági utasításokat.

HA AZ ÜZEMJELZŐ FÉNY NEM VILÁGÍT — A számítógép ki van kapcsolva vagy nem kap áramot.

- A tápkábelt dugja vissza a számítógép hátán lévő tápellátó aljzatba és csatlakoztassa a hálózati feszültségre.
- Az elosztókat, a hosszabbító kábeleket és az egyéb feszültségvédő készülékeket kiiktatva ellenőrizze, hogy a számítógép megfelelően működik.
- Ellenőrizze, hogy az elosztó be van dugva fali csatlakozóaljzatba, és a kapcsolója fel van kapcsolva.
- Ellenőrizze, hogy a hálózati csatlakozó megfelelően működik-e egy másik készülékkel, például egy lámpával.
- Ellenőrizze, hogy a fő feszültségkábel és az előlapi kábelek biztosan csatlakoznak az alaplaphoz (lásd a *Szervizelési kézikönyv* a support.dell.com weboldalon).

HA A TÁPELLÁTÁS FÉNY KÉKEN VILÁGÍT ÉS A SZÁMÍTÓGÉP NEM REAGÁL —

- Győződjön meg róla, hogy a képernyő csatlakoztatva van és be van kapcsolva.
- Ha a képernyő csatlakoztatva van és be van kapcsolva, lásd „Hangkódok“ 34. oldal.

HA AZ ÜZEMJELZŐ FÉNY KÉK SZÍNNEL VILLOG — A számítógép készenléti állapotban van. A normál működés visszaállításához nyomjon meg egy gombot a billentyűzeten, mozgassa az egeret, vagy nyomja meg a főkapcsolót.

HA AZ ÜZEMJELZŐ FÉNY ZÖLD SZÍNNEL VILLOG — A számítógép kap áramot, de egy eszköz hibásan működik vagy hibásan van telepítve.

- Vegyen ki és helyezzen vissza minden memória modult. (lásd a *Szervizelési kézikönyv* a **support.dell.com** címen).
- Távolítson el, majd szereljen vissza minden bővítőkártyát, beleértve a grafikus kártyát is (lásd a *Szervizelési kézikönyv* a **support.dell.com** címen).

HA AZ ÜZEMJELZŐ FÉNY SÁRGA SZÍNNEL FOLYAMATOSAN VILÁGÍT — Táplálási hiba, vagy egy eszköz hibásan működik, vagy helytelenül van telepítve.

- Győződjön meg, hogy a processzor feszültségkábele biztonságosan csatlakozik az alaplapp feszültségcsatlakozójához. (lásd a *Szervizelési kézikönyv* a **support.dell.com** címen).
- Ellenőrizze, hogy a fő feszültségkábel és az előlapi kábelek biztosan csatlakoznak az alaplaphoz (lásd a *Szervizelési kézikönyv* a **support.dell.com** címen).

ZÁRJA KI AZ INTERFERENCIAFORRÁSOKAT — Az interferencia néhány lehetséges oka:

- Tápkábel, a billentyűzet és az egér hosszabbítókábele
- Túl sok készülék csatlakozik egy elosztóra
- Több elosztó csatlakozik egy hálózati csatlakozóra

Memóriaproblémák



VIGYÁZAT! Az ebben a részben ismertetett műveletek elvégzése előtt olvassa el a számítógéphez kapott biztonsági utasításokat.

HA NEM ELEGENDŐ MEMÓRIÁRA UTALÓ ÜZENETET KAP —

- Mentse el és zárja be a nyitva lévő fájlokat, lépjen ki a nyitott programokból, és nézze meg, hogy ez megoldotta-e a problémát.
- A szoftver dokumentációjában olvassa el a minimális memória követelményekre vonatkozó részt. Amennyiben szükséges, telepítsen még memóriát (lásd a *Szervizelési kézikönyv* a **support.dell.com** címen).
- Helyezze be újra a memória modulokat (lásd a *Szervizelési kézikönyv* a **support.dell.com** címen) hogy biztos legyen, hogy a számítógép kommunikál a memóriával.
- Futtassa a Dell Diagnostics programot (lásd: „Dell Diagnostics (Dell diagnosztika)“ 45. oldal).

HA MÁS MEMÓRIAPROBLÉMÁT TAPASZTAL —

- Helyezze be újra a memória modulokat (lásd a *Szervizelési kézikönyv* a **support.dell.com** címen) hogy biztos legyen, hogy a számítógép kommunikál a memóriával.
- Győződjön meg róla, hogy követi a memóriák beszerelési irányelveit (lásd a *Szervizelési kézikönyv* a **support.dell.com** címen).
- Ellenőrizze, hogy a memóriát, amelyet használ, a számítógép támogatja-e. Tudnivalók a számítógép által támogatott memóriatípusokról: „Memória“ 24. oldal.
- Futtassa a Dell Diagnostics programot (lásd: „Dell Diagnostics (Dell diagnosztika)“ 45. oldal).

Lefagyások és szoftverproblémák

 **VIGYÁZAT!** Az ebben a részben ismertetett műveletek elvégzése előtt olvassa el a számítógéphez kapott biztonsági utasításokat.

A számítógép nem indul be

ELLENŐRIZZE A TÁPCSATLAKOZÁSÁT A SZÁMÍTÓGÉP VÁLTÓÁRAMÚ ADAPTER CSATLAKOZÓJÁHOZ ÉS A FALI CSATLAKOZÓALJZATHOZ

A számítógép nem reagál

 **FIGYELMEZTETÉS:** Ha az operációs rendszert nem tudja szabályosan leállítani, adatokat veszthet.

KAPCSOLJA KI A SZÁMÍTÓGÉPET — Ha a számítógép a billentyűzetre vagy az egér mozgására nem reagál, a tápellátás gombot 8 - 10 másodpercig nyomva tartva kapcsolja ki a számítógépet, majd indítsa újra a számítógépet.

Program nem reagál

A PROGRAM LEÁLLÍTÁSA —

- 1 A belépéshez a Feladatkezelőbe nyomja le egyszerre a <Ctrl><Shift><Esc> gombot.
- 2 Kattintson az **Alkalmazások** fülre.
- 3 Kattintással válassza ki a programot, amely nem válaszol, és kattintson a **Feladat leállítása** gombra.

Egy program ismételten lefagy

 **MEGJEGYZÉS:** A legtöbb szoftver rendszerint rendelkezik telepítési utasításokat tartalmazó dokumentációval hajlékonylemezen, CD-n vagy DVD-n.

OLVASSA ÁT A SZOFTVER DOKUMENTÁCIÓJÁT — Szükség esetén távolítsa el, majd telepítse újra a programot.

A program korábbi Microsoft® Windows® operációs rendszerre készült FUTASSA A PROGRAM KOMPATIBILITÁS VARÁZSLÓT —

Windows XP:

A Program kompatibilitás varázsló úgy konfigurálja a programot, hogy az nem-XP operációs rendszerhez hasonló környezetben is futhasson.

- 1 Kattintson a következőkre: **Start** → **Programok** → **Kellékek** → **Program kompatibilitás varázsló** → **Tovább**.
- 2 Kövesse a kijelzőn megjelenő utasításokat.

Windows Vista:

A Program kompatibilitás varázsló úgy konfigurálja a programot, hogy az nem Windows Vista operációs rendszerhez hasonló környezetben is futhasson.

- 1 Kattintson a következőkre: **Start**  → **Vezérlőpult** → **Programok** → **Régebbi program használata ezzel a Windows verzióval**.
- 2 Az **Üdvözlő** kéternyőn kattintson a **Tovább** gombra.
- 3 Kövesse a kijelzőn megjelenő utasításokat.

Egybefüggő kék képernyő jelenik meg

KAPCSOLJA KI A SZÁMÍTÓGÉPET — Ha a számítógép a billentyűzetre vagy az egér mozgására nem reagál, a tápellátás gombot 8 - 10 másodpercig nyomva tartva kapcsolja ki a számítógépet, majd indítsa újra a számítógépet.

Egyéb szoftver problémák

HIBAE LHÁRÍTÁSI INFORMÁCIÓKÉRT TANULMÁNYOZZA ÁT A SZOFTVER DOKUMENTÁCIÓJÁT, VAGY LÉPJEN KAPCSOLATBA A GYÁRTÓVAL —

- Győződjön meg róla, hogy a program kompatibilis a számítógépére telepített operációs rendszerrel.
- Győződjön meg róla, hogy a számítógép megfelel a szoftver futtatásához szükséges minimális hardverkövetelményeknek. További információkért olvassa el a szoftver dokumentációját.
- Győződjön meg róla, hogy a program telepítése és konfigurációja megfelelő.
- Ellenőrizze, hogy az eszköz illesztőprogramok nem ütköznek a programmal.
- Szükség esetén távolítsa el, majd telepítse újra a programot.

AZONNAL KÉSZÍTSEN BIZTONSÁGI MENTÉST A FÁJLJAIRÓL

- Vírusirtó programmal vizsgálja át a merevlemezt, a floppy lemezeket CD-ket vagy a DVD-ket.
- Mentsen el, és zárjon be minden nyitott fájlt vagy programot, majd a Start menüen keresztül állítsa le a számítógépet.

Dell Technical Update szolgálat

A Dell Technical Update szolgálat proaktív e-mail értesítéseket küld a számítógépet érintő szoftver és hardverfrissítésekről. A szolgáltatás ingyenes, a tartalma, formátuma és az értesítések gyakorisága pedig személyre szabhatóan beállítható.

A Dell Technical Update szolgáltatásra való feliratkozáshoz látogasson el a support.dell.com/technicalupdate webcímrre.

Dell Support Utility

A Dell Support segédprogram telepítve van a számítógépen és a tálcán található Dell Support,  ikonon, vagy a **Start** gombon keresztül elérhető. Használja ezt a segédprogramot hogy a számítógépes környezet saját maga végezze el a karbantartást, szoftver-frissítést.

A Dell Support segédprogram indítása

Indítsa a Dell Support segédprogramot a tálcán levő  ikonról, vagy a **Start** menüből.

Amennyiben a Dell Support ikon nem jelenik meg a tálcán:

- 1 Kattintson **Start**→ **All Programs**→ **Dell Support**→ **Dell Support Settings**.
- 2 Győződjön meg róla, hogy a **Show icon on the taskbar** (Ikon mutatása a tálcán) lehetőség be van jelölve.



MEGJEGYZÉS: Ha a Dell Support segédprogram nem elérhető a **Start** menüen keresztül, látogassa meg a support.dell.com címet és töltsse le onnan a szoftvert.

A Dell Support segédprogram testreszabott az Ön számítógépének környezetére.

A tálcán levő  ikon különbözőképpen működik ha egyet, kettőt vagy jobb egér gombbal kattint rajta.

Kattintás a Dell Support ikonon

Kattintson bal vagy jobb gombbal a  ikonon a következő feladatok elvégzéséhez:

- Ellenőrizze a számítógép környezetét.
- Tekintse meg a Dell Support segédprogram beállításait.
- A Dell Support segédprogram súgójának indítása.
- Gyakran feltett kérdések megtekintése.
- Tudjon meg többet a Dell Support segédprogramról.
- Kapcsolja ki a Dell Support segédprogramot.

Kettős kattintás a Dell Support ikonon

Kattintson kettőt a  ikonon a számítógép környezetének kézi ellenőrzéséhez, gyakran feltett kérdések megtekintéséhez, a Dell Support segédprogram súgójának elindításához és a Dell Support beállításainak megtekintéséhez.

Bővebb információkért a Dell Support segédprogramról, kattintson a kérdőjelre (?) a **Dell™ Support** képernyő tetején.

Szoftver újratelepítése

Illesztőprogramok

Az illesztőprogramok megkeresése

Ha valamelyik eszköz működésében zavart észlel, állapítsa meg, hogy a hibát nem az illesztőprogram okozza-e, és szükség esetén frissítse az illesztőprogramot.

Windows XP:

- 1 Kattintson a **Start** → **Vezérlőpult** parancsra.
- 2 A **Kategória választása** részen kattintson a **Teljesítmény és karbantartás** elemre, majd kattintson a **Rendszer** elemre.
- 3 A **Rendszertulajdonságok** ablakban kattintson a **Hardver** fülre, és kattintson az **Eszközkezelő** elemre.

Windows Vista:

- 1 Kattintson a Windows Vista Start gombra , majd jobb egérgombbal a **Computer** elemre.
- 2 Kattintson a **Tulajdonságok** → **Eszközkezelő** pontra.



MEGJEGYZÉS: Megjelenhet a **Felhasználói fiók felügyelete** ablak. Ha rendszergazdai jogokkal rendelkezik a számítógépen, kattintson a **Folytatás** gombra. Ellenkező esetben a továbblépéshez kérjen segítséget a rendszergazdától.

Ellenőrizze a listán, van-e olyan eszköz, amelynek ikonján felkiáltójel látható (sárga színnel bekarikázott [!]).

Ha van, valószínűleg újra kell telepítenie az illesztőprogramot, vagy új illesztőprogramot kell telepítenie (lásd: „Az illesztőprogramok és segédprogramok újratelepítése“ 56. oldal).

Az illesztőprogramok és segédprogramok újratelepítése



-  **FIGYELMEZTETÉS:** A Dell Support webhelyén a support.dell.com oldalon és a *Drivers and Utilities* (Illesztő- és segédprogramokat tartalmazó) adathordozón Dell™ számítógépek számára jóváhagyott illesztőprogramok találhatóak. Amennyiben más helyről származó illesztőprogramokat telepít, számítógépe nem biztos, hogy megfelelően fog működni.

Visszatérés az illesztőprogram előző verziójához

Windows XP:

- 1 Kattintson a **Start** → **Sajátgép** → **Tulajdonságok** → **Hardver** → **Eszközkezelő** pontra.
- 2 Kattintson a jobb egérgombbal az eszközre, amelynek az illesztőprogramját telepítette, majd válassza a **Tulajdonságok** menüpontot.
- 3 Kattintson az **Illesztőprogram** fül → **Visszaállítás** lehetőségére.

Windows Vista:

- 1 Kattintson a Windows Vista Start gombra , majd jobb egérgombbal a **Számítógép** elemre.
- 2 Kattintson a **Tulajdonságok** → **Eszközkezelő** pontra.
 **MEGJEGYZÉS:** Megjelenhet a **Felhasználói fiók felügyelete** ablak. Ha rendszergazdai jogokkal rendelkezik a számítógépen, kattintson a **Folytatás** gombra. Ellenkező esetben az Eszközkezelő használatához kérjen segítséget a rendszergazdától.
- 3 Kattintson a jobb egérgombbal az eszközre, amelynek az illesztőprogramját telepítette, majd válassza a **Tulajdonságok** menüpontot.
- 4 Kattintson az **Illesztőprogram** fül → **Visszaállítás** lehetőségére.

Ha az illesztőprogram visszaállítása nem oldotta meg a problémát, használja a rendszer-visszaállítást (lásd: „Az operációs rendszer visszaállítása“ 59. oldal) a számítógép korábbi, az új eszköz illesztőprogramjának telepítése előtti állapotára való visszaállításához.

A Drivers and Utilities (Illesztő- és segédprogramokat tartalmazó) adathordozó használata

Ha sem az illesztőprogram-visszaállítás, sem a rendszer-visszaállítás (lásd „Az operációs rendszer visszaállítása“ 59. oldal) nem oldja meg a problémát, telepítse újra az illesztőprogramot a *Drivers and Utilities* (Illesztő- és segédprogramokat tartalmazó) adathordozóról.

- 1 A Windows munkaasztal megjelenítése után helyezze be a *Drivers and Utilities* (Illesztő- és segédprogramokat tartalmazó) adathordozót.

Ha első alkalommal használja a *Drivers and Utilities* (Illesztő- és segédprogramokat tartalmazó) adathordozót, folytassa a 2. lépés lépéssel. Ha nem, folytassa a 5. lépés lépéssel.

- 2 Amikor elindul a *Drivers and Utilities* adathordozó telepítő programja, kövesse a képernyőn megjelenő utasításokat.



MEGJEGYZÉS: Legtöbb esetben a *Drivers and Utilities* (Illesztő- és segédprogramokat tartalmazó) program automatikusan elindul. Ha nem, indítsa el a Windows Explorert, kattintson a média meghajtón, hogy megjelenítse a tartalmát, majd kattintson kettőt az **autorcd.exe** állományon.

- 3 Amikor megjelenik az **InstallShield Wizard Complete** (A telepítővarázsló elkészült) ablak, távolítsa el a *Drivers and Utilities* (Illesztő- és segédprogramokat tartalmazó) lemezt és kattintson a **Befejezés** gombra a számítógép újraindításához.
- 4 A Windows munkaasztal megjelenítése után helyezze be újra a *Drivers and Utilities* (Illesztő- és segédprogramokat tartalmazó) adathordozót.
- 5 A **Welcome Dell System Owner** (Üdvözljük a Dell rendszer tulajdonosát) képernyő megjelenésekor kattintson a **Tovább** gombra.



MEGJEGYZÉS: A *Drivers and Utilities* (Illesztő- és segédprogramokat tartalmazó) adathordozó csak az eredetileg a számítógépbe telepített hardverekhez tartozó illesztőprogramokat jeleníti meg. Ha más hardvert is telepített, lehet, hogy az új hardver illesztőprogramja nem jelenik meg. Amennyiben ezek az illesztőprogramok nem jelennek meg, lépjen ki a *Drivers and Utilities* (Illesztő- és segédprogramokat tartalmazó) programból. Az illesztőprogramról az eszköz dokumentációjában olvashat tudnivalókat.

Egy üzenet szerint az adathordozó észleli a számítógépben lévő hardvereket.



A számítógép által használt illesztőprogramok automatikusan megjelennek a **Saját illesztőprogramok—A forrás CD azonosította ezeket az eszközöket a rendszerben** ablakban.

- 6 Kattintson az újratelepíteni kívánt illesztőprogramra, és kövesse a képernyőn megjelenő utasításokat.

Ha egy adott illesztőprogram nem szerepel a listában, akkor az illesztőprogramra nincs szüksége az operációs rendszernek.

Az illesztőprogramok manuális újratelepítése

Miután kicsomagolta az illesztőprogram fájljait a merevlemezre a korábbi részben leírt módon:

- 1 Kattintson a Windows Vista Start gombra , majd jobb egérgombbal a **Számítógép** elemre.
- 2 Kattintson a **Tulajdonságok** → **Eszközkezelő** pontra.
 **MEGJEGYZÉS:** Megjelenhet a **Felhasználói fiók felügyelete** ablak. Ha rendszergazdai jogokkal rendelkezik a számítógépen, kattintson a **Folytatás** gombra. Ellenkező esetben az Eszközkezelő használatához kérjen segítséget a rendszergazdától.
- 3 Kattintson duplán annak az eszköznek a típusára, amelyhez telepíti az illesztőprogramot (például, **Audio** vagy **Video**).
- 4 Kattintson duplán annak az eszköznek a nevére, amelyhez telepíti az illesztőprogramot.
- 5 Kattintson a következőkre: **Illesztőprogram** fül → **Illesztőprogram frissítése** → **Illesztőprogram keresése a számítógépen**.
- 6 Kattintson a **Tallózás** gombra, és keresse meg azt a helyet, ahová előzőleg másolta az illesztőprogramokat.
- 7 Amikor megjelenik a megfelelő illesztőprogram neve, kattintson az illesztőprogram nevére, majd az **OK** → **Tovább** gombokra.
- 8 Kattintson a **Befejezés** gombra, és indítsa újra a számítógépet.

Az operációs rendszer visszaállítása

Az operációs rendszert a következő módokon állíthatja vissza:

- A Microsoft® Windows® Rendszer-visszaállítás a számítógépet egy korábbi működési állapotba helyezi vissza, az adatfájlok érintése nélkül. Az operációs rendszer visszaállítására és az adatfájlok megőrzésére használja első megoldásként a rendszer-visszaállítási szolgáltatást.
- A Dell™ Factory Image Restore (elérhető Windows Vista® alatt) visszaállítja a merevlemezt a vásárlás pillanatának megfelelő állapotba. Mindkét segédprogram végleg töröl minden adatot a merevlemezről, és eltávolít minden programot, amelyet Ön a számítógép kézhezvétele óta telepített. A Dell Factory Image Restore szolgáltatást csak abban az esetben használja, ha a rendszer-visszaállítás nem oldotta meg az operációs rendszer problémáját.
- Amennyiben *operációs rendszer* adathordozót kapott a számítógéphez, annak használatával is visszaállíthatja az operációs rendszert. Azonban az *Operációs rendszer* lemez használata is töröl minden adatot a merevlemezről. Az adathordozót *csak* abban az esetben használja, ha a rendszer-visszaállítás nem oldotta meg az operációs rendszer problémáját.

A Microsoft® Windows® rendszer-visszaállítás használata

A Windows operációs rendszer rendszer-visszaállítás funkciója segítségével a számítógép visszaállítható egy korábbi, működőképes állapotra (az adatfájlok érintése nélkül), ha a hardverben, szoftverben vagy más rendszerbeállításban történt módosítás miatt a rendszer nemkívánatos működési állapotba került. A Rendszer-visszaállítás bármely módosítása a számítógépen teljes mértékben visszafordítható.



FIGYELMEZTETÉS: Az adatfájlokról rendszeresen készítsen biztonsági másolatot. A rendszer-visszaállítás nem követi nyomon az adatfájlokat és nem is állítja helyre őket.





MEGJEGYZÉS: A dokumentumban ismertetett eljárások a Windows alapértelmezett nézetére érvényesek, és nem feltétlenül érvényesek, ha a Dell™ számítógépen a Windows Classic nézetet állítja be.

A rendszer-visszaállítás indítása

Windows XP:

-  **FIGYELMEZTETÉS:** Mielőtt a számítógépét visszaállítaná egy korábbi működési állapotra, minden nyitott fájlt mentsen el, és zárja be a futó programokat. A rendszer teljes visszaállításáig ne módosítson, nyisson meg vagy töröljön fájlokat vagy programokat.
- 1 Kattintson a **Start** → **Minden program** → **Kellékek** → **Rendszerezszközők** → **Rendszer-visszaállítás** pontra.
 - 2 Válassza a **Számítógép visszaállítása egy korábbi időpontra** vagy a **Visszaállítási pont létrehozása** lehetőséget.
 - 3 Kattintson a **Tovább** gombra, és kövesse a képernyőn megjelenő további utasításokat.

Windows Vista:

- 1 Kattintson a **Start** gombra .
- 2 A Keresés indítása mezőbe írja be, hogy **Rendszer-visszaállítás**, majd nyomja meg az <Enter> billentyűt.
 **MEGJEGYZÉS:** Megjelenhet a **Felhasználói fiók felügyelete** ablak. Ha rendelkezik rendszergazdai jogokkal a számítógépen, kattintson a **Folytatás** gombra; ellenkező esetben a művelet folytatása érdekében forduljon a rendszergazdához.
- 3 Kattintson a **Tovább** gombra, és kövesse a képernyőn megjelenő további utasításokat.

Abban az esetben, ha a rendszer-visszaállítás nem oldotta meg a problémát, visszavonhatja a legutolsó rendszer-visszaállítást. (Lásd: „Az utolsó rendszer-visszaállítás visszavonása“ 60. oldal.)

Az utolsó rendszer-visszaállítás visszavonása

-  **FIGYELMEZTETÉS:** Az utolsó rendszer-visszaállítás visszavonása előtt mentsen el és zárjon be minden nyitott fájlt, és lépjen ki minden futó programból. A rendszer teljes visszaállításáig ne módosítson, nyisson meg vagy töröljön fájlokat vagy programokat.

Windows XP:

- 1 Kattintson a **Start** → **Minden program** → **Kellékek** → **Rendszereszközök** → **Rendszer-visszaállítás** pontra.
- 2 Kattintson az **Utolsó visszaállítás visszavonása** lehetőségre, majd a **Tovább** gombra.

Windows Vista:

- 1 Kattintson a **Start** gombra .
- 2 A Keresés indítása mezőbe írja be, hogy **Rendszer-visszaállítás**, majd nyomja meg az <Enter> billentyűt.
- 3 Kattintson az **Utolsó visszaállítás visszavonása** lehetőségre, majd a **Tovább** gombra.

A rendszer-visszaállítás engedélyezése



MEGJEGYZÉS: A Windows Vista nem tiltja le a rendszer-visszaállítást; függetlenül a kevés lemezhelytől. Ennél fogva, az alábbi lépések csak a Windows XP esetén érvényesek.

Ha 200 MB-nál kevesebb szabad lemezterülettel rendelkező Windows XP programot telepít újra, a rendszer-visszaállítás automatikusan le van tiltva.

A rendszer-visszaállítás állapotának megtekintéséhez:

- 1 Kattintson a **Start** → **Vezérlőpult** → **Teljesítmény és karbantartás** → **Rendszer** pontra.
- 2 Kattintson a **Rendszer-visszaállítás** fülre, és győződjön meg róla, hogy a **Rendszer-visszaállítás kikapcsolása** jelölőnégyzet nincs bejelölve.

A Dell Factory Image Restore (Dell gyári lemezkép visszaállítása) használata



FIGYELMEZTETÉS: A Dell PC Restore vagy a Dell Factory Image Restore szolgáltatás véglegesen töröl minden adatot a merevlemezről, eltávolít minden olyan programot és illesztőprogramot, amit Ön a számítógép átvétele óta telepített. Ha módja van rá, készítsen biztonsági mentést az adatokról e szolgáltatások használata előtt. A Dell Factory Image Restore szolgáltatást csak abban az esetben használja, ha a rendszer-visszaállítás nem oldotta meg az operációs rendszer problémáját.



MEGJEGYZÉS: A Dell Factory Image Restore egyes országokban és számítógépeken lehet hogy nem elérhető.

Használja a Dell Factory Image Restore szolgáltatást (csak Microsoft Windows Vista esetén) csak mint utolsó módszert az operációs rendszer visszaállítására. Ezek a szolgáltatások a merevlemez a számítógép vásárlásakor működőképes állapotra állítják vissza. Minden a számítógép kézhezvétele óta telepített program és fájl—többek között az adatfájlok is—véglegesen törlődnek a merevlemezzel. Az adatfájlok közé tartoznak a dokumentumok, a számológépek, az e-mail üzenetek, a digitális fényképek, a zenefájlok stb. Lehetőség esetén készítsen biztonsági mentést minden adatról a Dell Factory Image Restore használata előtt.

A Dell Factory Image Restore (Dell gyári lemezkép visszaállítása) elindítása

- 1 Kapcsolja be a számítógépet. Amikor a Dell embléma megjelenik, nyomja meg az <F8> billentyűt többször egymás után a **Speciális rendszerindítási beállítások** ablak megjelenéséig.
- 2 Válassza ki a **Számítógép javítása** elemet.
- 3 A System **Rendszerjavítási opciók** ablakban válassza ki a billentyűzet kiosztást, majd kattintson a **Tovább** gombra.
- 4 A javítási opciók eléréséhez jelentkezzen be helyi rendszergazdaként. A parancssor eléréséhez írja be a felhasználó neve mezőbe, hogy rendszergazda majd kattintson az **OK** gombra.
- 5 Kattintson a **Dell Factory Image Restore** (Dell gyári lemezkép visszaállítása) gombra.



MEGJEGYZÉS: A konfigurációtól függően lehetséges, hogy először a **Dell Factory Tools** (Dell gyári eszközök) elemet, majd a **Dell Factory Image Restore** elemet kell kiválasztania.

Megjelenik a **Dell Factory Image Restore** üdvözlőképernyő.

- 6 A **Dell Factory Restore Image** (Dell gyári lemezkép visszaállítás) üdvözlő képernyőn kattintson a **Tovább** gombra.
A **Confirm Data Deletion** (adattörlés jóváhagyása) képernyő jelenik meg.



FIGYELMEZTETÉS: Amennyiben nem akarja folytatni a Factory Image Restore segédprogramot, kattintson a **Cancel** (Mégse) gombra.

- 7 Kattintson a jelölőnégyzetbe, hogy jóváhagyja a merevlemez újrafarmázását és a rendszer szoftverek gyári állapotra történő visszaállítását, majd kattintson a **Tovább** gombra.

Elkezdődik a visszaállítási folyamat, amely öt vagy több percet is igénybe vehet.

- 8 Kattintson a **Befejez** gombon, hogy újraindítsa a számítógépet.

Az Operating System (Operációs rendszer) adathordozó használata

Előkészületek

Amennyiben a Windows operációs rendszer újratelepítését fontolgatja egy újonnan telepített illesztőprogrammal fennálló probléma kijavítása érdekében, először próbálja meg használni a Windows Device Driver Rollback (Windows Eszköz-illesztőprogram visszagörgetése) segédprogramot. Lásd: „Visszatérés az illesztőprogram előző verziójához” 56. oldal. Ha az Eszköz-illesztőprogram visszagörgetése nem oldotta meg a problémát, használja a Microsoft Windows Rendszer-visszaállítást az operációs rendszer korábbi, az új eszköz illesztőprogramjának telepítése előtti állapotára való visszaállításához. Lásd: „A Microsoft® Windows® rendszer-visszaállítás használata” 59. oldal.



FIGYELMEZTETÉS: A telepítés végrehajtása előtt az elsődleges merevlemezen lévő minden adatfájlról készítsen biztonsági másolatot. A hagyományos merevlemez-konfigurációk esetében az elsődleges meghajtó a számítógép által először észlelt meghajtó.

A Windows újratelepítéséhez szüksége van a Dell™ *Operációs rendszer* és a Dell *Illesztőprogramok és segédprogramok* adathordozókra.



MEGJEGYZÉS: A Dell *Illesztőprogramok és segédprogramok* adathordozó a számítógép összeszerelésekor telepített illesztőprogramokat tartalmazza. Használja a Dell *Drivers and Utilities* Illesztőprogramok és segédprogramok adathordozót bármely szükséges illesztőprogram betöltéséhez. Attól függően, hogy honnan rendelte a számítógépet, vagy hogy kérte-e az adathordozót, a *Drivers and Utilities* lemez és az *Operációs rendszer* lemez nem biztos, hogy a számítógép részét képezik.

A Windows újratelepítése

Az újratelepítés 1 - 2 órát vehet igénybe. Az operációs rendszer újratelepítése után az egyes eszközök illesztőprogramjait, a vírusvédelmi programokat és egyéb szoftvereket is ismételten fel kell telepítenie.

- 1 Mentsen el és zárjon be minden nyitott fájlt, és lépjen ki minden nyitott programból.
- 2 Helyezze be az *Operációs rendszer* lemezt.
- 3 Amennyiben a Windows telepítése üzenet megjelenik, kattintson a **Kilépés** gombon.
- 4 Indítsa újra a számítógépet.

Amikor a DELL embléma megjelenik, azonnal nyomja meg az <F12> billentyűt.



MEGJEGYZÉS: Ha túl sokáig vár és megjelenik az operációs rendszer logója, várjon tovább, amíg megjelenik a Microsoft Windows asztal, ezután kapcsolja ki a számítógépet és próbálkozzon újra.



MEGJEGYZÉS: Az alábbi lépések csak egyszer változtatják meg az indító szekvenciát. A következő indítás alkalmával a számítógép a rendszerbeállításokban megadott eszközöknek megfelelően indul el.

- 5 Amikor megjelenik az indítóeszközök listája, jelölje ki a **CD/DVD/CD-RW meghajtót** majd nyomja meg az <Enter> gombot.
- 6 A **CD-ROM-ról való indításhoz** nyomjon meg bármilyen gombot és kövesse a képernyőn megjelenő utasításokat.

Segítségkérés

Segítségyszerzés



VIGYÁZAT! Amennyiben el kell távolítani a számítógép burkolatát, először húzza ki a tápellátás kábelt és a modem kábeleket az elektromos aljzathoz. Kövesse a számítógéphez kapott biztonsági utasításokat.

Amennyiben problémát tapasztal a számítógéppel, az alábbi lépésekben leírtak végrehajtásával diagnosztizálhatja, és elháríthatja a problémát:

- 1 A számítógép problémájára vonatkozó információkat és műveleteket itt találja: „Hibaelhárítási javaslatok“ 47. oldal.
- 2 A Dell Diagnostics futtatási műveleteit lásd itt: „Dell Diagnostics (Dell diagnosztika)“ 45. oldal.
- 3 Töltse ki a „Diagnosztikai ellenőrzőlista“ 70. oldal című részt.
- 4 Vegye igénybe a Dell Support honlapon (support.dell.com) elérhető online szolgáltatásokat a telepítési és hibaelhárítási műveletekhez. A Dell online bővebb támogatási listáját megtalálhatja az alábbi helyen: „Online Szolgáltatások“ 66. oldal.
- 5 Amennyiben az előző lépések nem oldották meg a problémát, nézze meg a(z) „Kapcsolatba lépés a Dell-lel“ 71. oldal című részt.



MEGJEGYZÉS: Hívja a Dell támogatást a számítógép közelében lévő telefonról, hogy az ügyfélszolgálat munkatársa segíthessen a szükséges műveletek elvégzésében.



MEGJEGYZÉS: Nem minden országban áll rendelkezésre a Dell expressz szervizkód rendszer.

A Dell automatizált telefonos rendszerének utasítására, írja be az expressz szervizkódot, hogy a hívás a megfelelő ügyfélszolgálati munkatárshoz kerüljön. Amennyiben nincsen expressz szervizkódja, nyissa meg a **Dell Accessories** mappát, duplán kattintson az **Expressz Szervizkód** ikonra, és kövesse az utasításokat.

A Dell Support használatával kapcsolatos utasításokért lásd: „Műszaki támogatás és ügyfélszolgálat“ 66. oldal.



MEGJEGYZÉS: Az alábbi szolgáltatások némelyike nem mindig elérhető az Egyesült Államokon kívül. Hívja fel a Dell képviselőt az elérhetőséggel kapcsolatos információkért.

Műszaki támogatás és ügyfélszolgálat

A Dell ügyfélszolgálat a készséggel ad választ minden Dell™ hardverrel kapcsolatos kérdésre. Ügyfélszolgálatunk munkatársai számítógép alapú diagnosztikát használnak a gyors és pontos válaszok érdekében.

A Dell támogatási szolgálat elérhetőségét megtekintheti a „Telefonhívás előtti teendők“ 69. oldal című részben, majd keresse meg a lakóhelyének megfelelő elérhetőséget, vagy látogasson el a **support.dell.com** oldalra.

DellConnect™

DellConnect egy egyszerű online hozzáférési eszköz, ami lehetővé teszi, hogy a Dell ügyfélszolgálati alkalmazottja egy szélessávú kapcsolattal hozzáférjen a számítógépjéhez, majd diagnosztizálja, és megjavítsa a hibát az Ön felügyelete mellett. További információkért látogasson el a **support.dell.com** oldalra, és kattintson a **DellConnect** pontra.

Online Szolgáltatások

A Dell termékeit és szolgáltatásait az alábbi webhelyeken ismerheti meg:

www.dell.com

www.dell.com/ap (csak Ázsia/Csendes-óceán térsége)

www.dell.com/jp (csak Japán)

www.euro.dell.com (csak Európa)

www.dell.com/la (Latin Amerika és Karib-térség országai)

www.dell.ca (csak Kanada)

A Dell Support az alábbi webhelyeken és e-mail címeken keresztül érhető el:

- Dell Support webhelyek
support.dell.com
support.jp.dell.com (csak Japán)
support.euro.dell.com (csak Európa)
- Dell Support e-mail címek
mobile_support@us.dell.com
support@us.dell.com
la-techsupport@dell.com (csak Latin Amerika és Karib-térség országai)
apsupport@dell.com (csak Ázsia/Csendes-óceán térsége)
- Dell Marketing és Sales e-mail címek
apmarketing@dell.com (csak Ázsia/Csendes-óceán térsége)
sales_canada@dell.com (csak Kanada)
- Névtelen fájlviteli protokoll (FTP)
ftp.dell.com
Lépjön be anonymous (névtelen) felhasználóként, és használja az e-mail címét, mint jelszó.

AutoTech Service

A Dell automatizált támogatási szolgálata—AutoTech—a Dell ügyfelei által feltett, hordozható és asztali számítógépekkel kapcsolatos leggyakoribb kérdésekre tartalmaz előre rögzített válaszokat.

Amikor felhívja az AutoTech-et, a telefon gombjainak megnyomásával válassza ki a kérdéseire vonatkozó témákat. A lakóhelyének megfelelő telefonszámot megtalálhatja itt: „Kapcsolatba lépés a Dell-lel“ 71. oldal.

Automatizált rendelési állapot szolgálat

A Dell-nél rendelt bármely termék státuszát ellenőrizheti a support.dell.com weblapon, vagy felhívhatja az automatizált rendelési állapot szolgálatot. A rögzített hang megkéri Önt a rendelés megtalálásához és jelentéséhez szükséges adatok megadására. A lakóhelyének megfelelő telefonszámot megtalálhatja itt: „Kapcsolatba lépés a Dell-lel“ 71. oldal.

Problémák a rendeléssel

Amennyiben problémája van rendelésével, például hiányzó vagy hibás alkatrészek, helytelen számlázás, forduljon a Dell ügyfélszolgálatához. Híváskor készítse elő számláját vagy a csomagszelvényét. A lakóhelyének megfelelő telefonszámot megtalálhatja itt: „Kapcsolatba lépés a Dell-lel“ 71. oldal.

Termékinformáció

Ha információra van szüksége a Dell-nél kapható további termékekkel kapcsolatban, vagy ha megrendelést szeretne feladni, látogasson el a www.dell.com weboldalra. A lakóhelyének megfelelő telefonszámért, vagy, ha kereskedelmi ügyintézővel szeretne beszélni, lásd a „Kapcsolatba lépés a Dell-lel“ 71. oldal című részt.

Eszközök visszaküldése garanciális javításra vagy visszafizetésre

Készítsen elő minden javításra vagy visszafizetésre visszaküldendő eszközt, az alábbiak szerint:

- 1 Hívja fel a Dell-t, hogy kapjon egy Visszaküldött termékazonosító számot, és írja rá olvashatóan, jól kivehetően a dobozra.
A lakóhelyének megfelelő telefonszámot megtalálhatja itt: „Kapcsolatba lépés a Dell-lel“ 71. oldal. Küldje el a számla másolatát, és a visszaküldés okát is írja le részletesen.
- 2 Küldje el a diagnosztikai ellenőrzőlistát (lásd: „Diagnosztikai ellenőrzőlista“ 70. oldal), feltüntetve a futtatott tesztek és a Dell Diagnostics hibajelzéseit (lásd: „Kapcsolatba lépés a Dell-lel“ 71. oldal).

- 3 Készülékcsere vagy visszafizetés esetén küldje el az eszköz(ök)höz tartozó kellékeket (tápkábelek, szoftveres hajlékonylemezek, útmutatók stb).
- 4 A visszaküldésre szánt berendezést csomagolja az eredeti (vagy azzal egyenértékű) csomagolásba.

A szállítási költségeket Ön vállalja. Szintén Ön felelős a visszaküldött termék biztosításáért, valamint vállalja a termék eltűnésének fennálló kockázatát a szállítás közben. Utánvételes csomagokat nem fogadunk el.

Azokat a csomagokat, amelyek az előírt szükségleteknek nem tesznek eleget, visszaküldjük a feladónak.

Telefonszóló előtti teendők



MEGJEGYZÉS: Híváskor készítse elő az Express szervizkódot. A kód segítségével a Dell automata telefonos támogatásrendszere hatékonyabban irányítja hívását a megfelelő helyre. A Szervizcímkén szereplő számot is kérhetik Öntől (a számítógép hátulján vagy alján található).

Ne felejtse el kitölteni a Diagnosztikai ellenőrzőlistát (lásd: „Diagnosztikai ellenőrzőlista“ 70. oldal). Amennyiben lehetséges, kapcsolja be a számítógépet, mielőtt felhívja a Dell-t segítségért, és a számítógép közelében lévő készülékről telefonáljon. Előfordulhat, hogy megkérik néhány parancs begépelésére, részletes információ átadására működés közben, vagy, hogy próbáljon ki más lehetséges hibaelhárítási lépést magán a számítógépen. Győződjön meg róla, hogy a számítógép dokumentációi elérhetőek.



VIGYÁZAT! Mielőtt a számítógép belsejében dolgozna, kövesse a számítógéppel kapott biztonsági utasításokat.

Diagnosztikai ellenőrzőlista

Név:

Dátum:

Cím:

Telefonszám:

Szervizcímke (vonalkód a számítógép hátulján vagy alján):

Expressz szervizkód:

Visszaküldött termék azonosítószáma (ha kapott ilyet a Dell műszaki támogatást ellátó munkatársától):

Operációs rendszer és verziója:

Eszközök:

Bővítőkétyák:

Csatlakozik hálózathoz? Igen Nem

Hálózat, verzió és hálózati adapter:

Programok és verziók:

Nézze át az operációs rendszer dokumentációit, hogy meghatározhassa a rendszerindító fájlok tartalmát. Ha a számítógéphez nyomtató csatlakozik, nyomtasson ki minden fájlt. Ha mégsem, mentse el az összes fájl tartalmát, mielőtt felhívna a Dell-t.

Hibaüzenet, hangkód vagy diagnosztikai kód:

A probléma leírása és a végrehajtott hibaelhárítási műveletek:

Kapcsolatba lépés a Dell-lel

Az Egyesült Államokban lévő ügyfelek hívják a 800-WWW-DELL (800-999-3355) számot.





MEGJEGYZÉS: Amennyiben nem rendelkezik aktív Internet kapcsolattal, elérhetőséget találhat a megrendelőlap, számlán, csomagolás szelvényen vagy a Dell termékkatalógusban.

A Dell többféle online és telefonos támogatási és szolgáltatási megoldást kínál. Az elérhetőség országonként és termékenként változik, és előfordulhat, hogy néhány szolgáltatás nem áll rendelkezésre az Ön régiójában. A Dell-t kereskedelmi, műszaki támogatás vagy ügyfélszolgálati ügyek miatt felkeresheti a:

- 1 Látogasson el a **support.dell.com** címre és ellenőrizze, hogy az Ön országa vagy régiója szerepel-e a **Choose A Country/Region** (Válasszon országot/régiót) legördülő menüben a lap alján.
- 2 Kattintson a bal oldalon található **Lépjön kapcsolatba velünk** pontra, és válassza ki a megfelelő szolgáltatást vagy támogatást, amelyre szüksége van.
- 3 Lépjön kapcsolatba a Dell-el az Önnek legkényelmesebb módon.

Információkeresés

 **MEGJEGYZÉS:** Néhány szolgáltatás vagy adathordozó opcionális, ezért nem biztos, hogy a számítógép rendelkezik vele. Elképzelhető, hogy egyes funkciók vagy meghajtók bizonyos országokban nem elérhetőek.

 **MEGJEGYZÉS:** A számítógéphez kiegészítő információk is tartozhatnak.

Dokumentum/Média/Címke	Tartalomjegyzék
Szervic címke/expressz szervizkód A szervic címke vagy expressz szervizkód a számítógépen található.	<ul style="list-style-type: none">• A számítógépet a szervic címkével lehet azonosítani a support.dell.com webhely használatakor vagy a műszaki támogatás igénybevételekor.• A műszaki támogatás igénybevétele során az expressz szervizkód megadásával irányíthatja telefonhívását a megfelelő szakemberhez. <p>MEGJEGYZÉS: A szervic címke vagy expressz szervizkód a számítógépen található.</p>

Dokumentum/Média/Címke	Tartalomjegyzék
<p>Drivers and Utilities lemez</p> <p>A <i>Drivers and Utilities</i> lemez egy CD vagy DVD lemez, amit a számítógéppel együtt szállítanak.</p>	<ul style="list-style-type: none"> • Diagnosztikai program a számítógéphez • A számítógép illesztőprogramjai <p>MEGJEGYZÉS: Az illesztőprogramok és a dokumentációk legfrissebb verziója a support.dell.com weboldalon található meg.</p> <ul style="list-style-type: none"> • Notebook System Software (NSS) • Olvassel fájlok <p>MEGJEGYZÉS: A lemez Readme fájlokat is tartalmazhat, amelyek a számítógép legfrissebb műszaki változtatásairól tájékoztatnak, vagy szakembereknek és tapasztalt felhasználóknak nyújtanak speciális technikai segédanyagokat.</p>
<p>Az operációs rendszer adathordozója</p> <p>Az <i>Operációs rendszer</i> lemez egy CD vagy DVD lemez, amit a számítógéppel együtt szállítanak.</p>	<p>Az operációs rendszert újratelepíti</p>
<p>Biztonsági, szabályozó, jótállási és támogató dokumentáció</p> <p>A számítógéphez ezek a típusú információk is tartozhatnak. A szabályozásokkal kapcsolatos bővebb információért lásd a www.dell.com weboldal Megfelelés a szabályozásoknak című honlapját a következő címen: www.dell.com/regulatory_compliance.</p>	<ul style="list-style-type: none"> • Jótállási adatok • Szerződési feltételek (csak USA) • Biztonsági előírások • Szabályozással kapcsolatos információk • ergonomiával kapcsolatos információk • Végfelhasználói licencszerződés
<p>Szervizelési kézikönyv</p> <p>A számítógép <i>Szervizelési kézikönyv</i> megtalálható a support.dell.com címen.</p>	<ul style="list-style-type: none"> • Alkatrészek eltávolítása és cseréje • Rendszerbeállítások konfigurálása • Hibakeresés és -elhárítás

Dokumentum/Média/Címke	Tartalomjegyzék
<p>Dell Technology Útmutató</p> <p>A <i>Dell Technology útmutató</i> elérhető a merevlemezen, vagy a support.dell.com címen.</p>	<ul style="list-style-type: none"> • Az operációs rendszerről • Az eszközök használata és karbantartása • Olyan technológiák megértése, mint RAID, Internet, Bluetooth® vezeték nélküli technológia, e-mail, hálózat, stb.
<p>Microsoft® Windows® Licenzcímke</p> <p>A Microsoft Windows Licenc a számítógépen található.</p>	<ul style="list-style-type: none"> • Itt rendelkezésére áll az operációs rendszer termékkulcsa.

Tárgymutató

A

adathordozó

- Illesztőprogramok és segédprogramok, 74
- operációs rendszer, 74

B

biztonsági információk, 74

C

csatlakoztatás

- hálózat, 15
- hálózati kábel, 14
- IEEE 1394 eszközök, 14
- internet, 16
- USB eszközök, 14
- váltóáramú adapter, 13

D

Dell

- Factory Image Restore, 62
- Gyári lemezkép visszaállítása, 62
- kapcsolatba lépés, 65, 71
- Műszaki frissítés szolgálat, 52
- műszaki támogatás és ügyfélszolgálat, 66

Dell (*Folytatás*)

- Support segédprogram, 52
- szoftver frissítések, 52

DellConnect, 66

Dell Diagnostics, 45

- indítás a Drivers and Utilities adathordozóról, 46
- indítás a merevlemezről, 45

Dell gyári lemezkép visszaállítása, 62

Dell Technology Útmutatót, 75

diagnosztika

- Dell, 45
- hangkódok, 34
- üzemjelző fények, 33

dokumentáció, 73

- Dell Technology Útmutatót, 75
- Szervizelési kézikönyv, 74-75

Drivers and Utilities adathordozó
Dell Diagnostics, 45

E

előlnézet, 7

ergonómiával kapcsolatos információk, 74

Express szervizkód, 73

F

Fájlok és beállítások átvitele
varázsló, 18

Feltételek és kikötések, 74

frissítések
szoftver és hardver, 52

G

garanciális tudnivalók, 74

H

hangkódok, 34

hálózatok
áttekintés, 15
csatlakoztatás, 15
vezeték nélküli kapcsoló, 11
Wi-Fi Catcher hálózat kereső, 11

hátulnézet, 9

hibaelhárítás, 33, 74
a programok és a Windows
kompatibilitása, 51
Dell Diagnostics, 45
hibaüzenetek, 35
javaslatok, 47
kék képernyő, 51
memória, 49
program összeomlik, 50
számítógép nem válaszol, 50
szoftver, 50-51
üzemelési, 47
üzemjelző fény állapotok, 47

hibaelhárítás (*Folytatás*)
üzemjelző fények, 33
visszaállítás korábbi állapotba, 59

hibaüzenetek
hangkódok, 34
üzemjelző fények, 33

I

illesztőprogramok
azonosítás, 55
Illesztőprogramok és
segédprogramok, 74
újratelepítés, 56
visszatérés az illesztőprogram
előző verziójához, 56

Illesztőprogramok és
segédprogramok
adathordozó, 57, 74

információk átvitele az új
számítógépre, 18

információk keresése, 73

Internet
vezeték nélküli kapcsoló, 11
Wi-Fi Catcher hálózat kereső, 11

internet
beállítás, 16
csatlakozás, 16

K

kapcsolatba lépés a Dell-lel, 65, 71

M

- meghajtók, 55
- memória
 - hibaelhárítás, 49
- műszaki adatok, 23

N

- nézet
 - elől, 7
- Notebook rendszerszoftver, 74
- nőzet
 - hátsó, 9

O

- operációs rendszer
 - Dell Factory gyári lemezkép
 - visszaállítása, 61
 - product key, 75
 - Rendszervisszaállítás, 59

- operating rendszer
 - adathordozó, 63, 74
 - újratelepítés, 74

P

- problémák
 - visszaállítás korábbi állapotba, 59

R

- Rendszervisszaállítás, 59
 - engedélyezés, 61

S

- S.M.A.R.T, 44
- szabályozással kapcsolatos információk, 74
- számítógép
 - műszaki adatok, 23
- Szervizcímke, 73
- Szervizelési kézikönyv, 74-75
- szoftver
 - frissítések, 52
 - hibaelhárítás, 50-51
 - problémák, 51
 - újratelepítés, 55

T

- támogatás, 65
 - DellConnect, 66
 - helyi, 66
 - kapcsolatba lépés a Dell-lel, 71
 - műszaki támogatás és ügyfélszolgálat, 66
 - online szolgáltatások, 66
- támogatási információk, 74
- telefonszámok, 71

telepítés
gyors telepítés, 13
internet, 16
számítógép, 13

U

üzemelés
hibaelhárítás, 47
üzemjelző fény állapotok, 47
újratelepítés
illesztőprogramok és
segédprogramok, 56
szoftver, 55

V

varázslók
Fájlok és beállítások átvitele
varázsló, 18
programkompatibilitási
varázsló, 51
Végfelhasználói
licencmegállapodás
(EULA), 74

W

Windows livenccímké, 75
Windows Vista
Dell Factory gyári lemezkép
visszaállítása, 61-62
Illesztőprogram-visszaállítás, 56

Windows Vista (*Folytatás*)
Program-kompatibilitási
varázsló, 51
Rendszervisszaállítás, 59
újratelepítés, 74
visszatérés az illesztőprogram
előző verziójához, 56

Windows XP
Fájlok és beállítások átvitele
varázsló, 18
Illesztőprogram-visszaállítás, 56
internet-kapcsolat beállítása, 17
Rendszervisszaállítás, 59
újratelepítés, 74
visszatérés az illesztőprogram
előző verziójához, 56